



319U75EN

## CONTROL PANEL FOR 230 V OPERATORS

مرکز کنترل اپراتورهای  
۲۳۰ ولت



راهنمای نصب

# ZM3E - ZM3EC



- ۱- ترانس تغذیه
- ۲- خازن موتور گیربکس ۱ (سیم های مشکی)
- ۳- خازن موتور گیربکس ۲ (سیم های قرمز)
- ۴- فیوز برد
- ۵- فیوز وسایل جانبی
- ۶- فیوز قفل الکترونیکی
- ۷- صفحه نمایش
- ۸- پتانسیومتر تنظیم نور صفحه نمایش
- ۹- سوکت اتصال کارت حافظه
- ۱۰- سوکت اتصال کارت فرکانس رادیویی
- ۱۱- سوکت اتصال کارت R700
- ۱۲- LED اخطار
- ۱۳- کلیدهای برنامه ریزی
- ۱۴- ترمینال های فرمان برد
- ۱۵- ترمینال اتصال برق ۲۲۰ VAC
- ۱۶- فیوز برق اصلی (۲۲۰ VAC)
- ۱۷- LED نشان دهنده وجود تغذیه ۲۲۰ VAC
- ۱۸- دکمه توقف
- ۱۹- دکمه بسته شدن
- ۲۰- دکمه باز شدن
- ۲۱- بلوک ایمنی ZM3EC

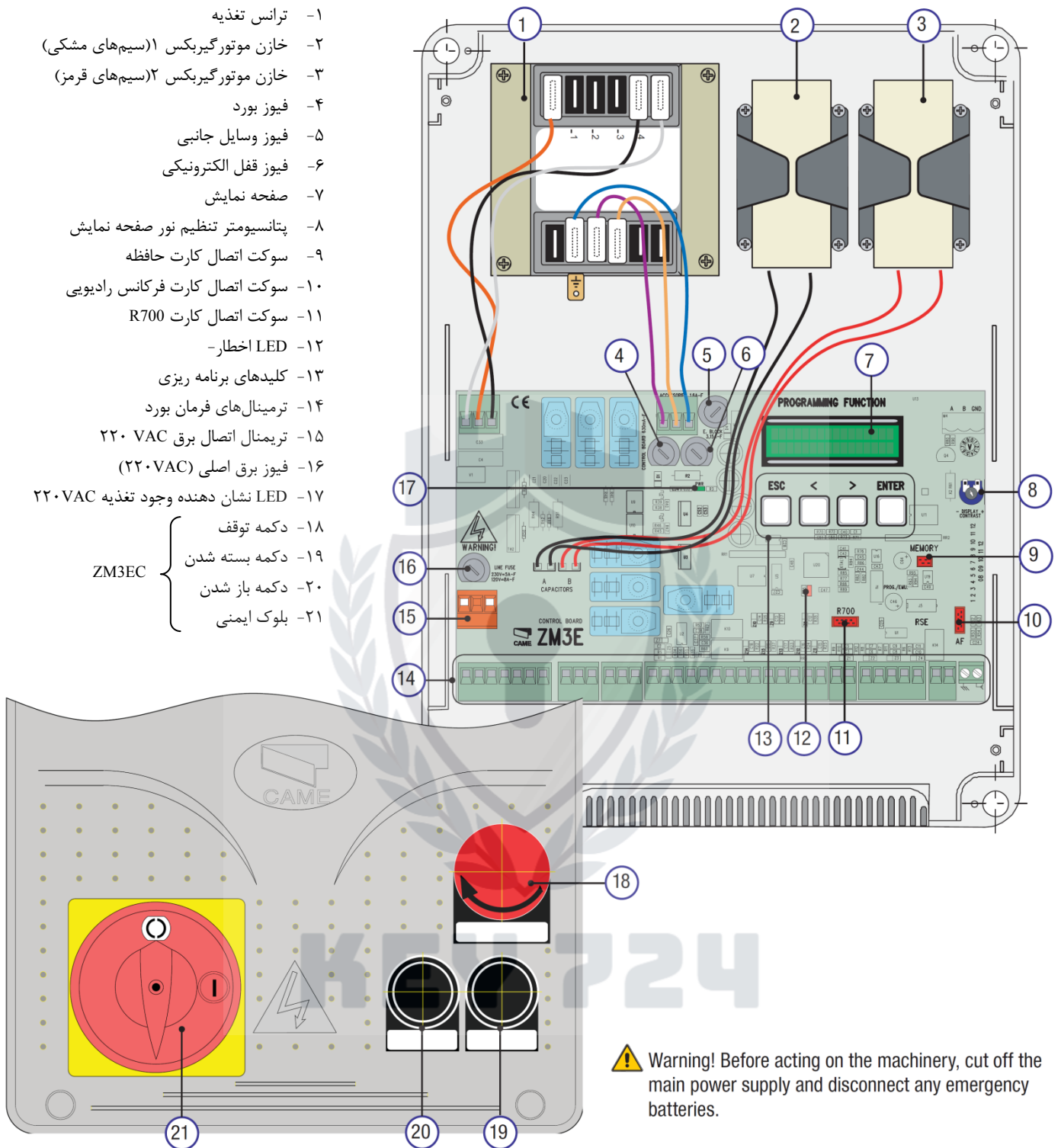

**Warning!** Before acting on the machinery, cut off the main power supply and disconnect any emergency batteries.

تغذیه اصلی و تغذیه وسایل جانبی

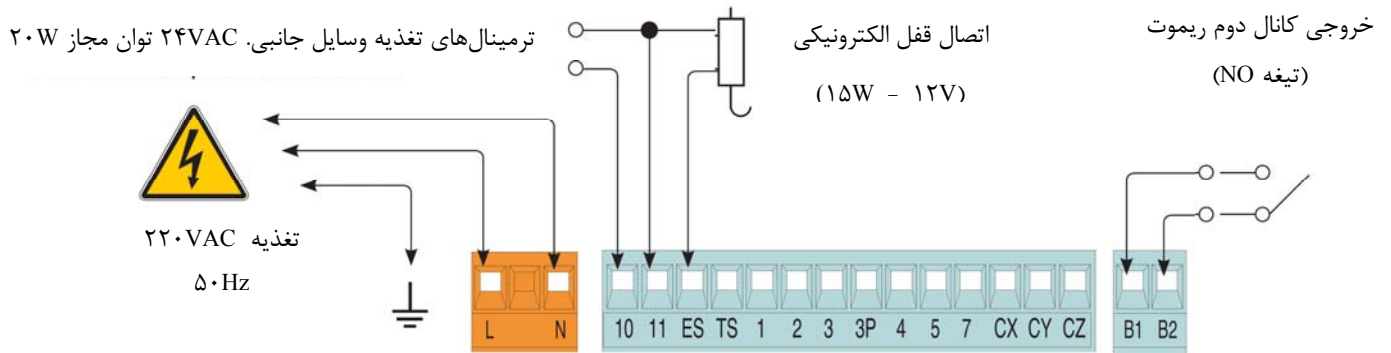

وسایل روشنایی و هشدار دهنده

فلاشر- در مرحله باز شدن و بسته شدن درب شروع به چشمک زدن می‌کند

لامپ هشدار دهنده باز بودن درب  
(۲۴V - ۳W).

لامپ روشنایی پارکینگ (۲۲۰V - ۶۰W) از زمانی که فرمان باز شدن درب صادر می‌شود تا لحظه ای که درب به طور کامل بسته شود روشن می‌شود.

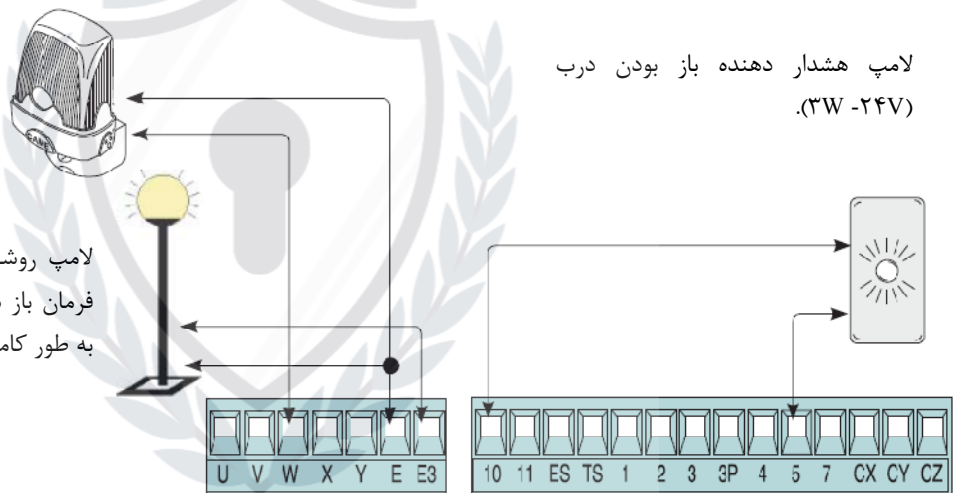

وسایل فرمان دهنده

سنسور کارت خوان - 001TSP00

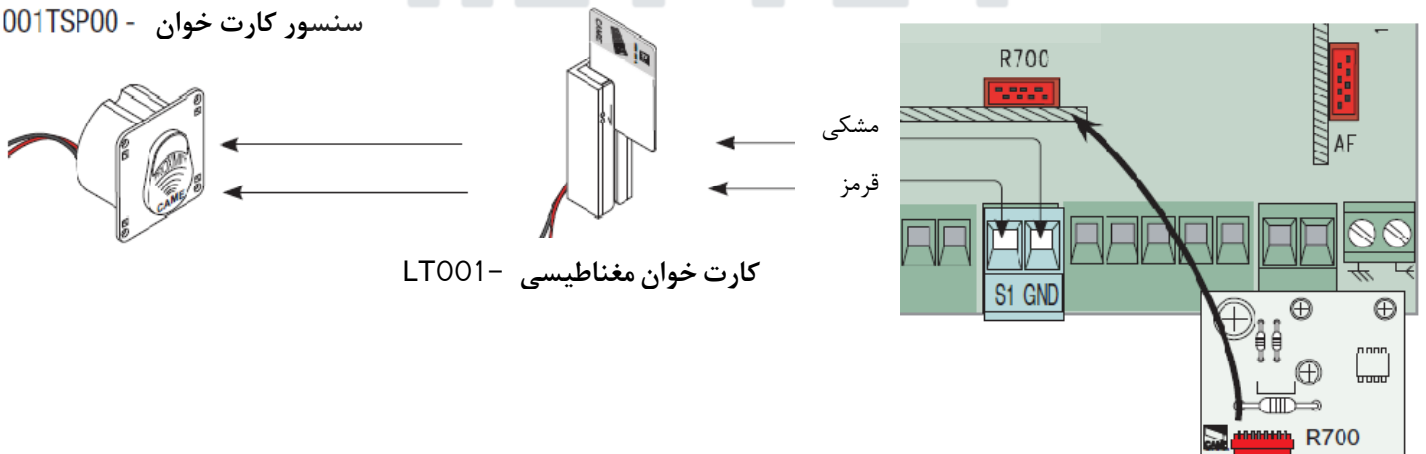

کلید توقف (STOP)، (تیغه نرمالی وصل N.C)، این کلید بسته شدن اتوماتیک را غیر فعال می کند. حرکت مجدد درب با فشار دادن کلید توقف یا ریموت کنترل انجام می شود.

آنتن با کابل RG58 برای ریموت کنترل

کلید باز نمودن (تیغه نرمالی باز N.O) - فقط فرمان بازکردن درب.

کلید باز نمودن یک لنگه از درب، نفررو، (تیغه نرمالی باز N.O)

کلید بسته نمودن (تیغه نرمالی باز N.O) - فقط فرمان بستن درب.

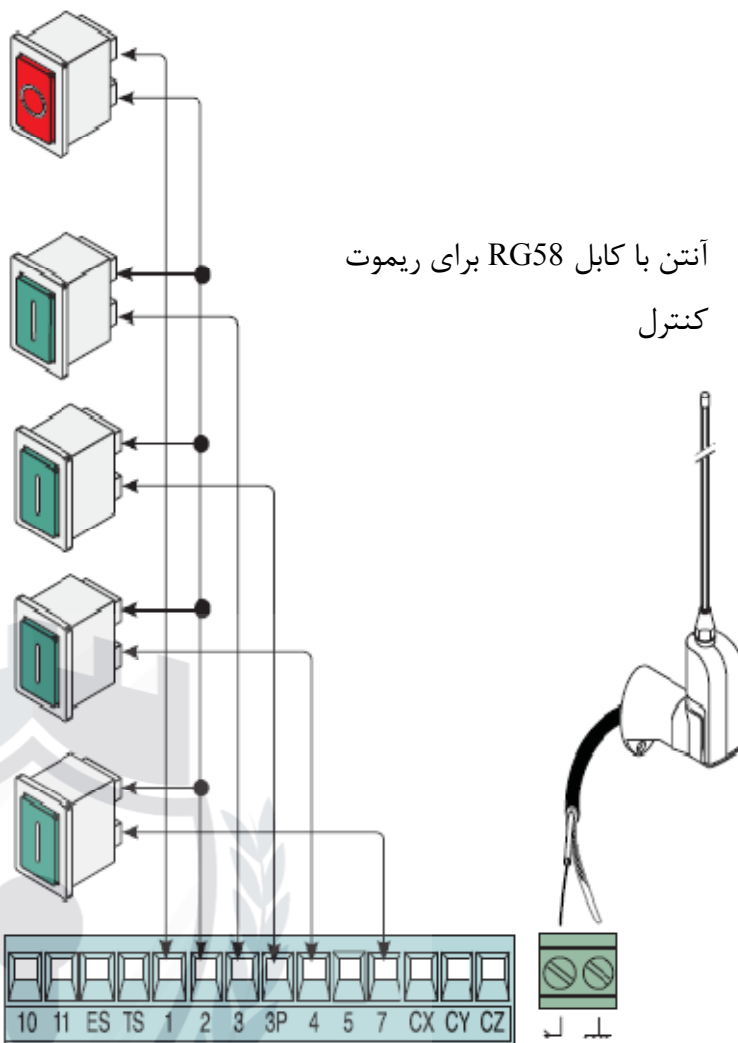

موتور گیربکس های با توقف بوسیله میکروسوئیچ

موتور 230 VAC (M1): تاخیر در باز شدن

موتور 230 VAC (M2): تاخیر در بسته شدن

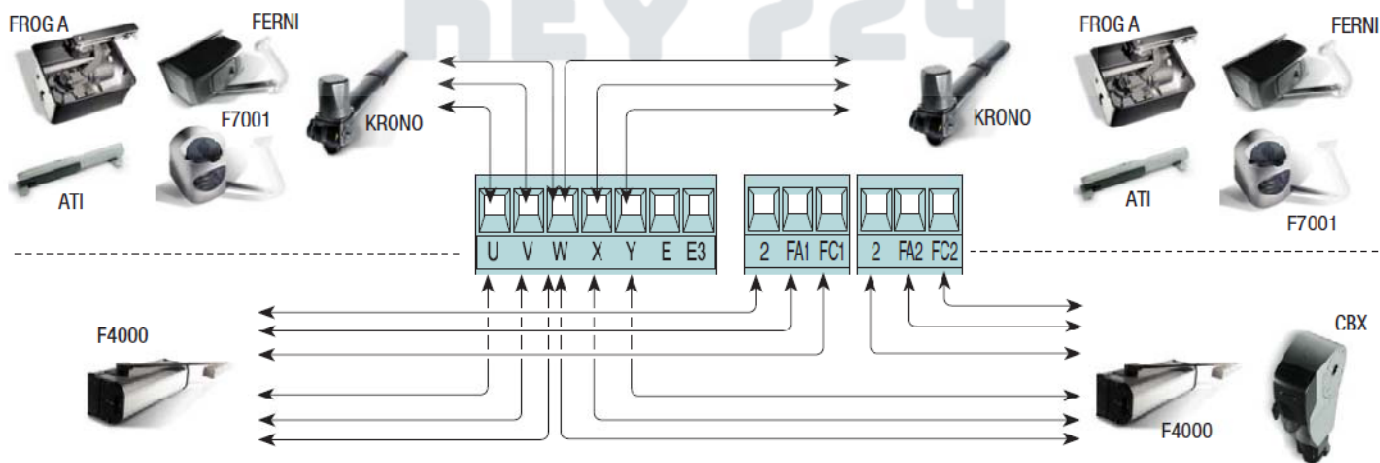

## موتور گیربکس های با اینکدر

موتور (M1) 230 VAC: تاخیر در باز شدن

موتور (M2) 230 VAC: تاخیر در بسته شدن

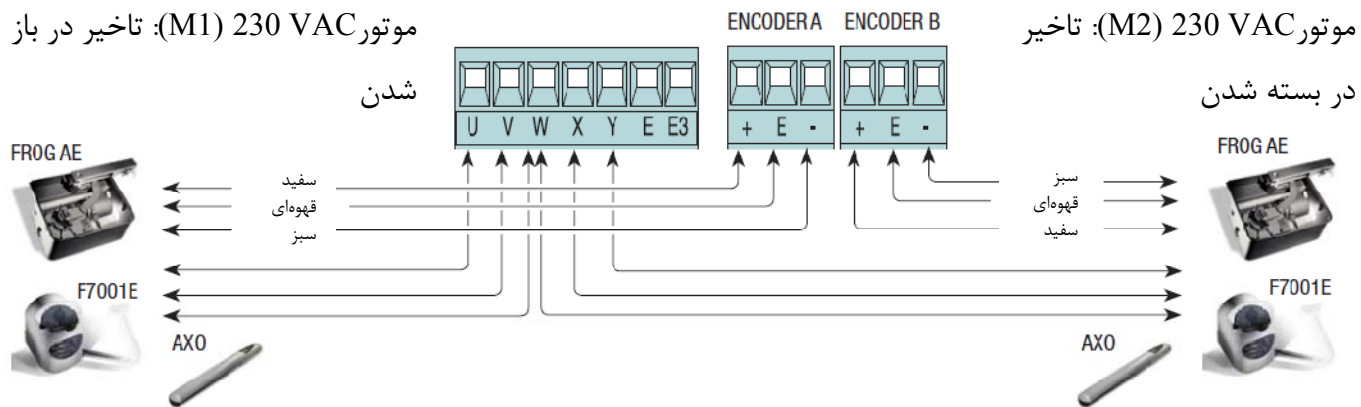

## وسایل ایمنی

تیغه های نرمالی بسته (NC)، (CX، CY و CZ) برای ورودی وسایل ایمنی نظیر فتوسل ها که با استاندارد EN12978 مطابقت دارند. ورودی های (CX، CY یا CZ) را در قسمت برنامه ریزی مشاهده نمایید.

C1: " باز شدن مجدد در حین بسته شدن " زمانی که درب در حال بسته شدن است اگر تیغه مربوطه باز شود، جهت حرکت درب معکوس می شود تا درب به طور کامل باز شود.

C2: " بسته شدن مجدد در حین باز شدن " زمانی که درب در حال باز شدن است اگر تیغه مربوطه باز شود، جهت حرکت درب معکوس می شود تا درب به طور کامل بسته شود.

C3: "توقف موقتی" وقتی درب در حال حرکت است اگر تیغه مربوطه باز شود درب متوقف می شود و اگر بسته شدن خودکار فعال باشد، بعد از زمان تعیین شده درب بسته می شود.

C4: " توقف درب " زمانی که مانعی تشخیص داده شود درب متوقف می شود و متوقف می ماند با برداشتن مانع، درب حرکت خود را در همان جهت ادامه می دهد.

Deactivated: غیر فعال شدن ورودی های ایمنی

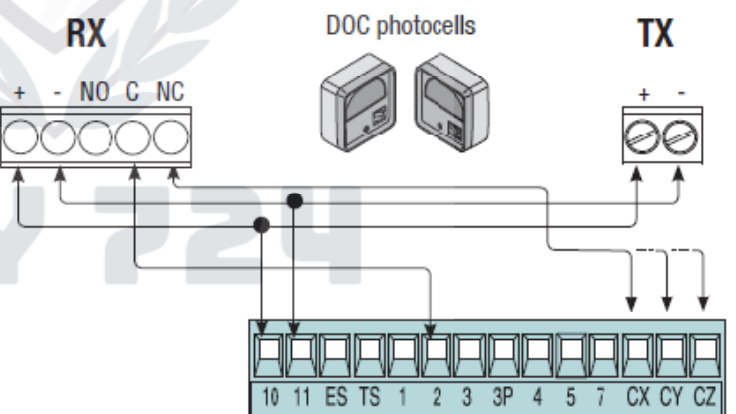
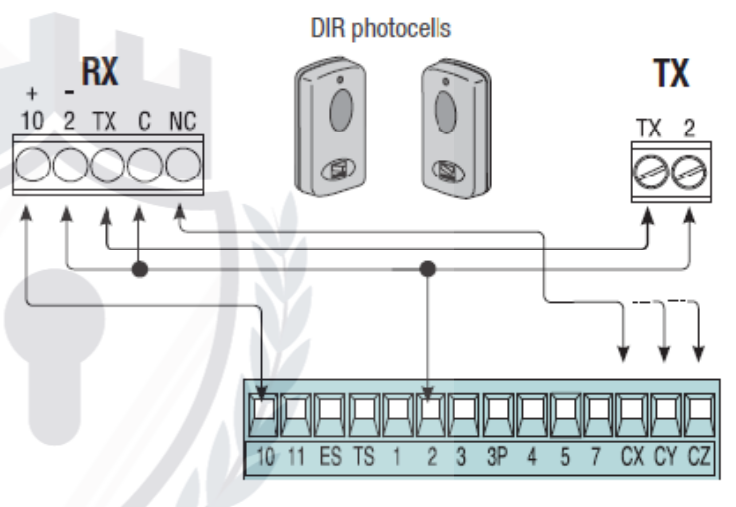

C7: " باز شدن در حین بسته شدن " زمانی که درب در حال بسته شدن است اگر تیغه مربوطه باز شود، جهت حرکت درب معکوس می شود تا درب به طور کامل باز شود.

C8: " بسته شدن در حین باز شدن " زمانی که درب در حال باز شدن است اگر تیغه مربوطه باز شود، جهت حرکت درب معکوس می شود تا درب به طور کامل بسته شود.

Deactivated: غیر فعال شدن ورودی های ایمنی.

تیغه های نرمالی بسته (NC)، CY، CX و CZ برای ورودی وسایل ایمنی نظیر لبه حساس که با استاندارد EN12978 مطابقت دارند. ورودی CX را در قسمت برنامه ریزی مشاهده نمایید.

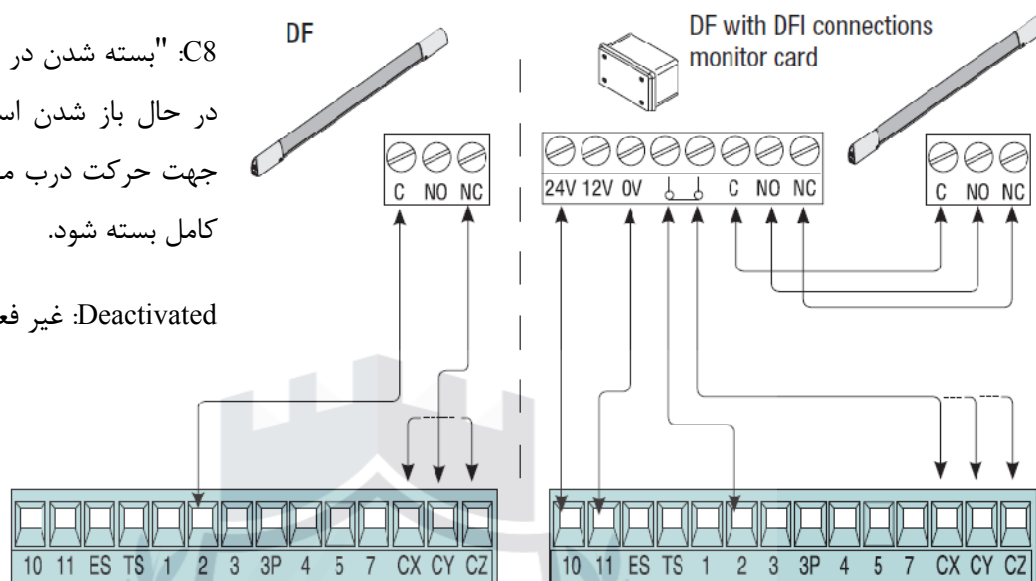

### تست عملکرد فتوسل ها

(DOC)

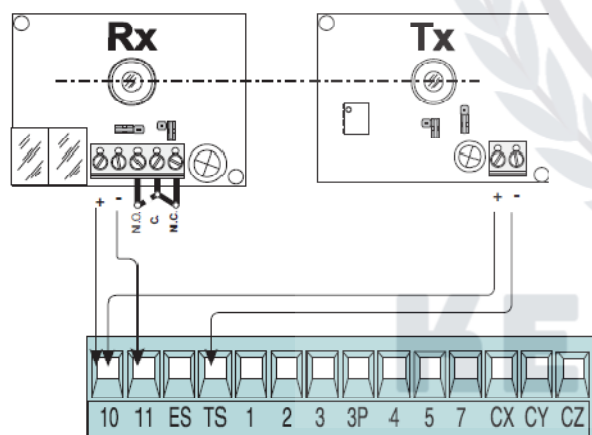

(DIR)

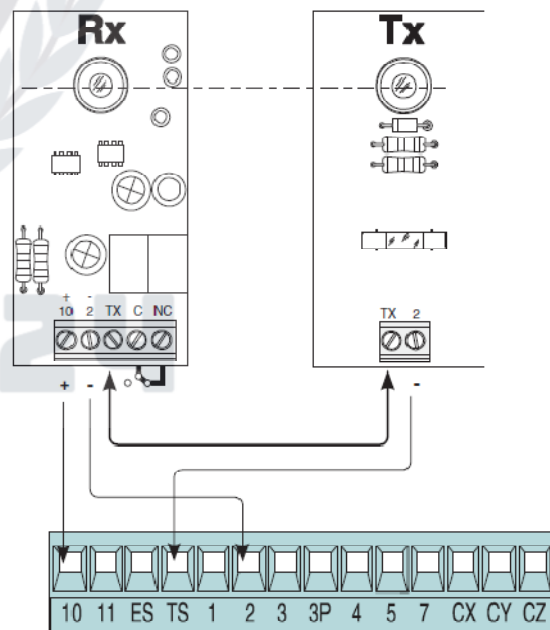

برای تست فعال بودن عملکرد فتوسل ها ابتدا اتصالات فرستنده و گیرنده فتوسل ها را مطابق با شکل بالا انجام دهید. و سپس از منو Function و گزینه Safty Test را انتخاب نمایید و یکی از ورودی های CZ – CY – CX را انتخاب نمایید تا تست عملکرد فتوسل ها فعال شود.



## ۱- توضیحات دستورات صفحه نمایش

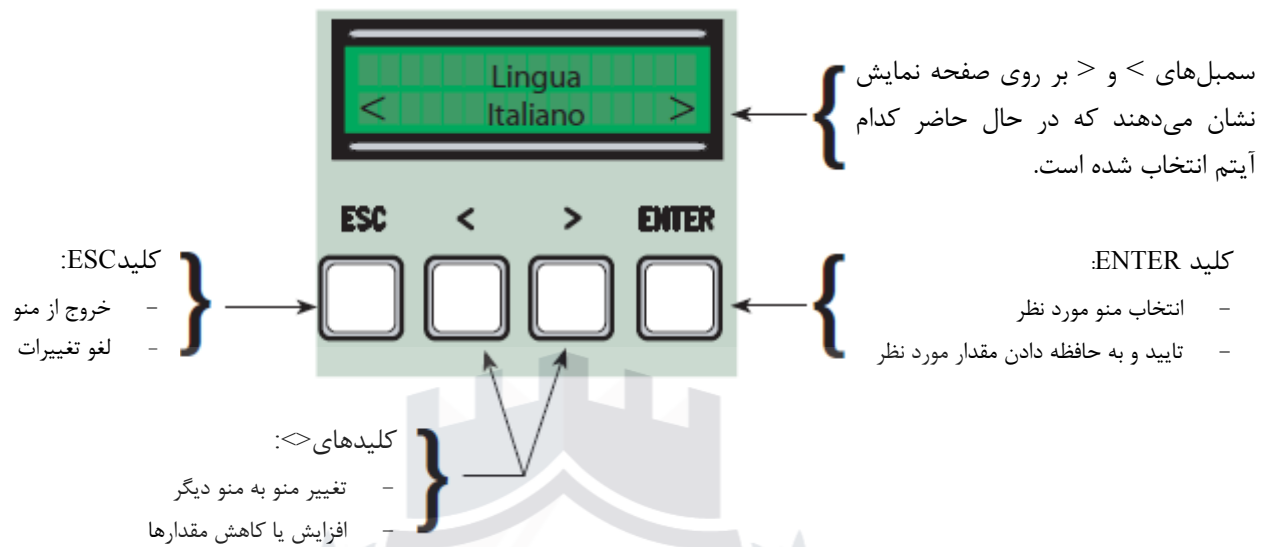

## ۲- مرور در منو

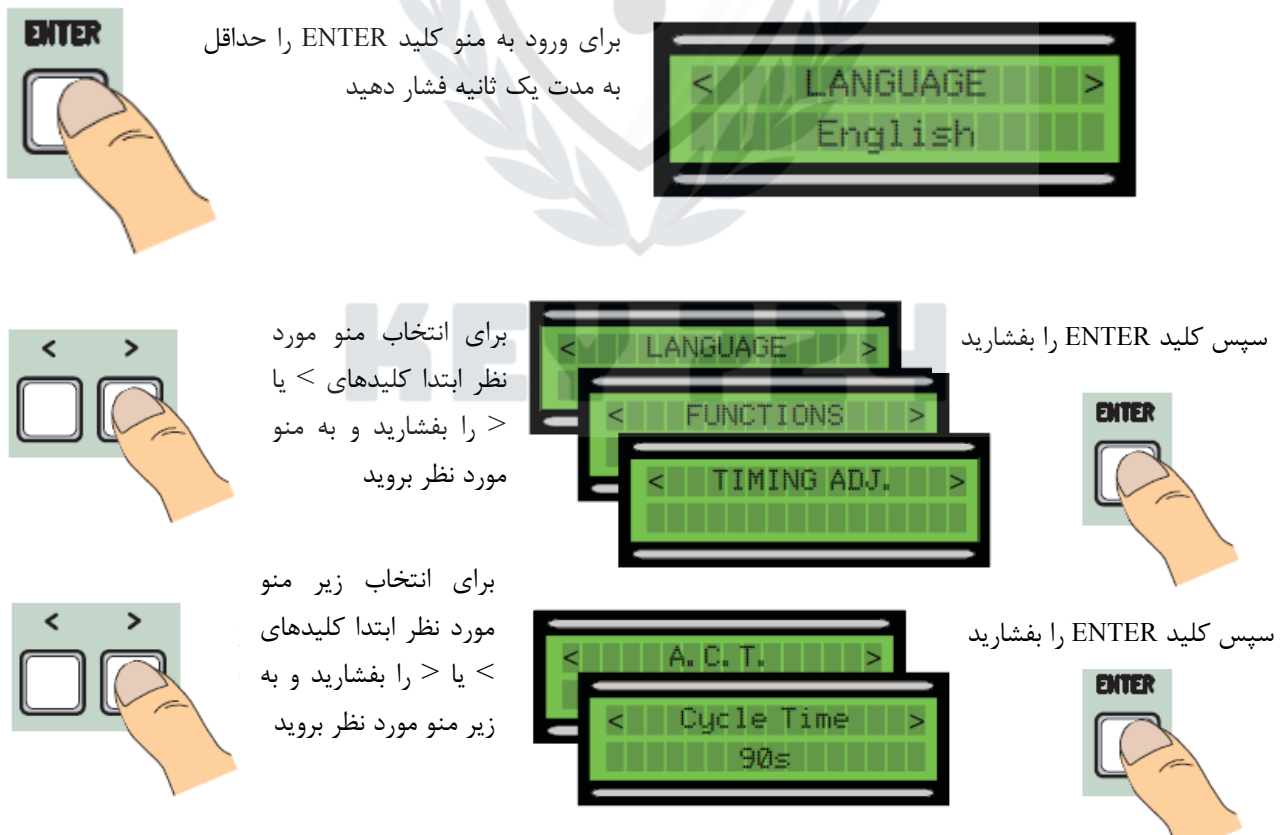



اگر بین سمبل‌های < > در صفحه نمایش زمان باشد مقدار آن قابل تغییر است.

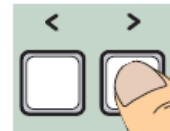

برای افزایش یا کاهش مقادیرها کلید های < یا > را بفشارید.



سیس کلید ENTER را برای تایید بفشارید



برای خروج از منو کلید ESC را بفشارید و یا ۳۰ ثانیه صبر نمایید تا صفحه اولیه نمایش داده شود.



توجه نمایید که وقتی که منو فعال باشد، سیستم قابل استفاده نیست.



KEY 724



۳- ساختار منوها

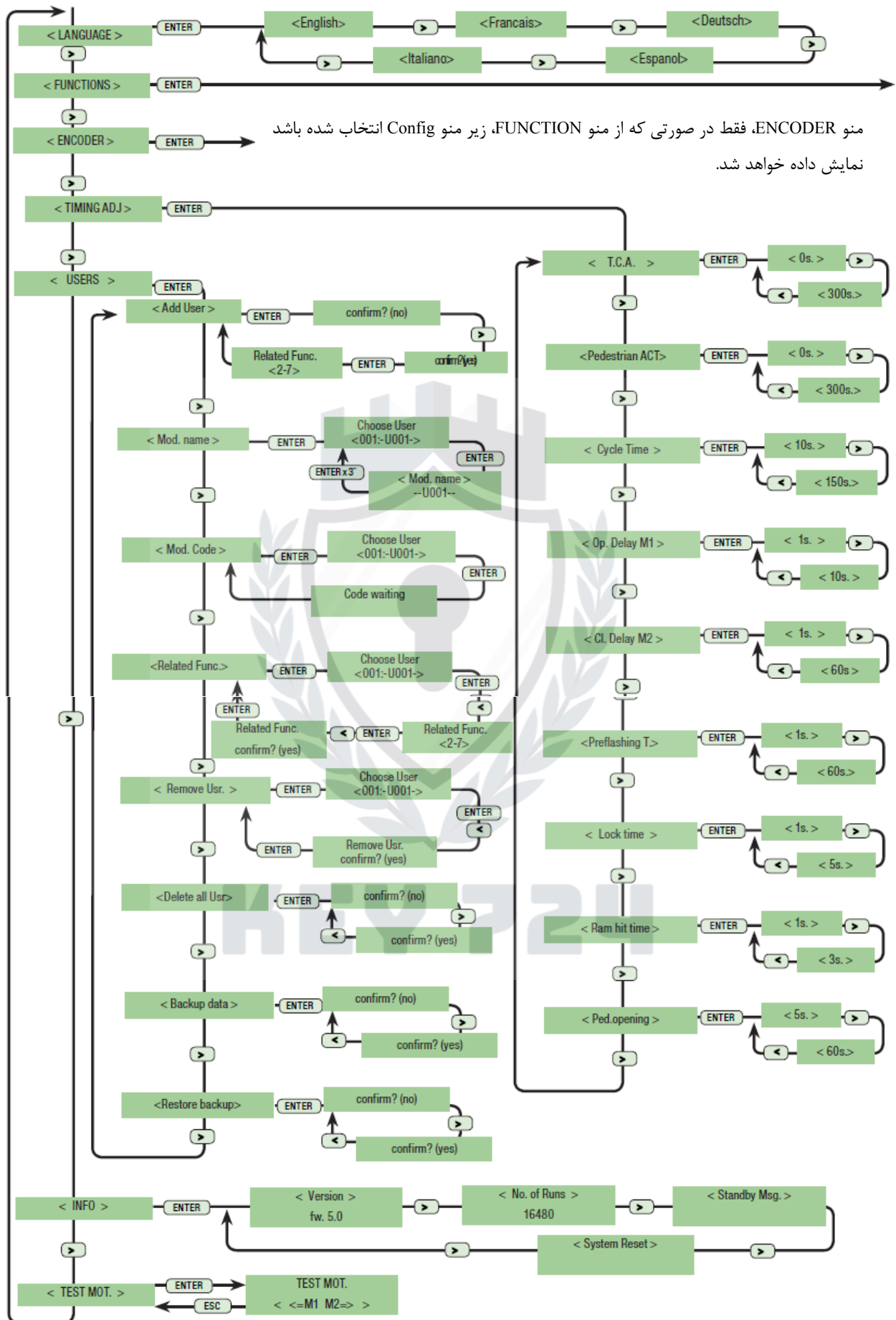

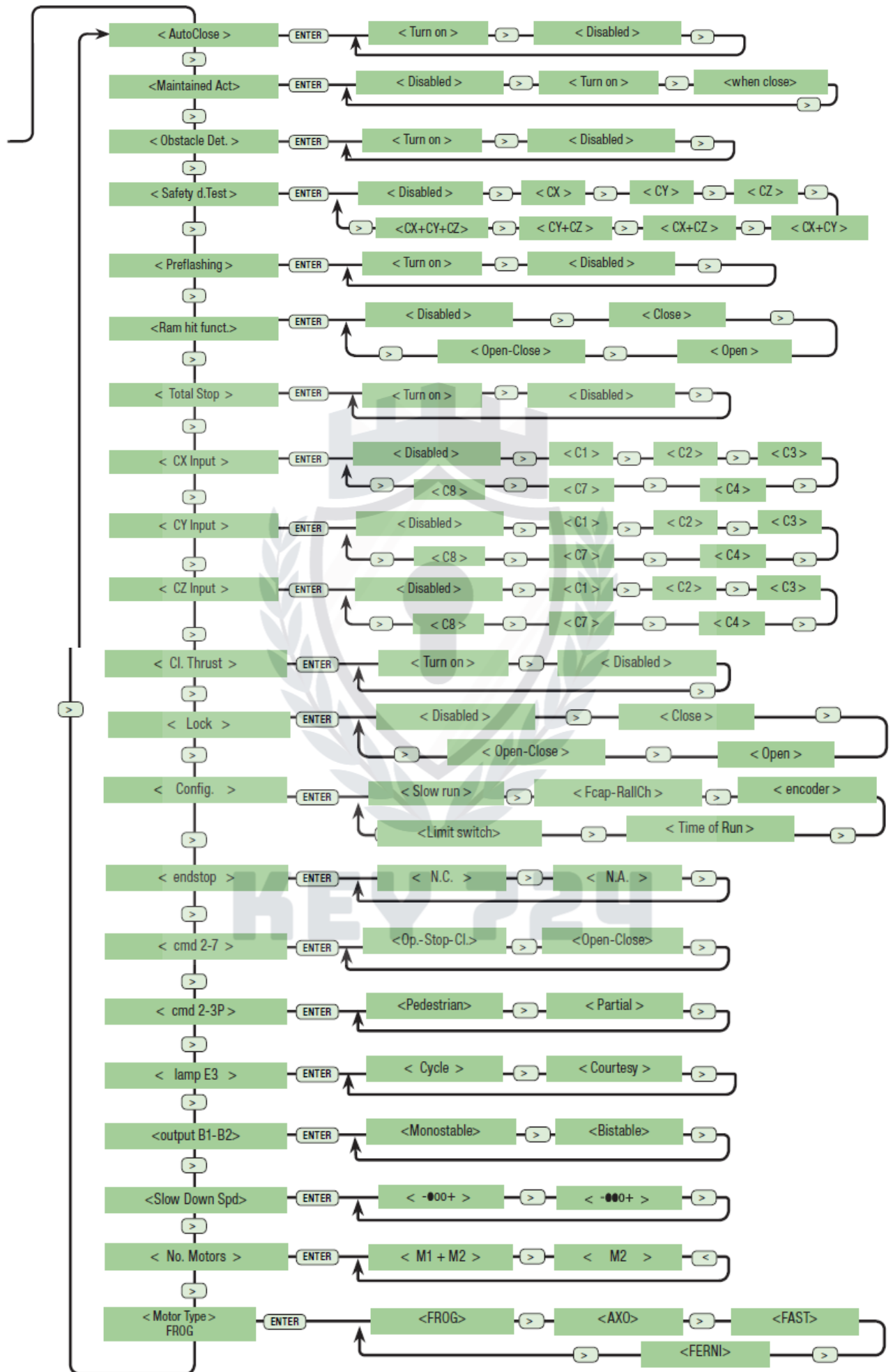

## ۴- منو اصلی

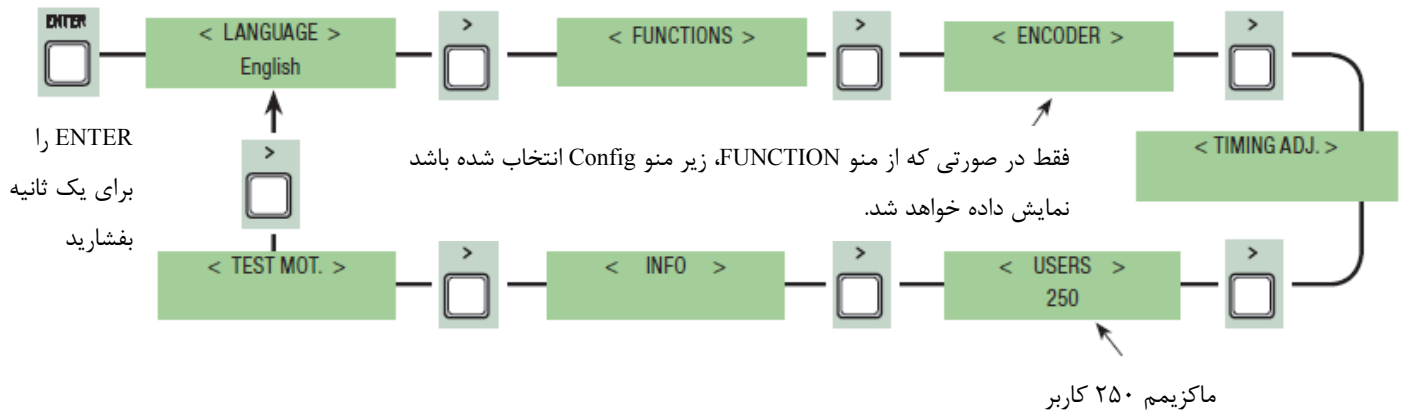

## ۵- منو زبان

انتخاب زبان: از بین زبان‌های نشان داده شده زبان مورد نظر خود را انتخاب نمایید.

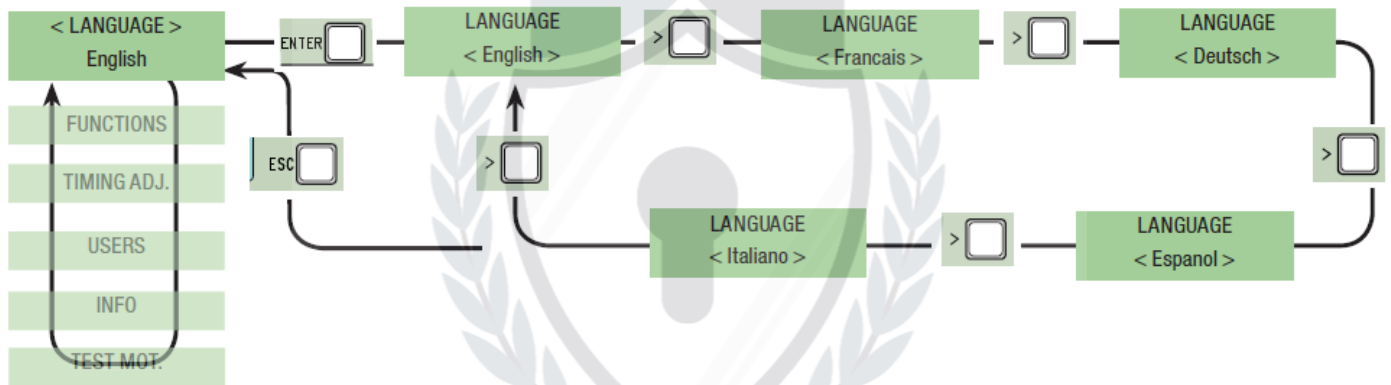

## ۶- منو FUNCTION

بسته شدن خودکار: فعال یا غیر فعال کردن بسته شدن خودکار.

در انتهای نقطه باز شدن، تایمر بسته شدن خودکار فعال می‌شود. زمان بسته شدن خودکار از قبل قابل تنظیم است و در هر مورد بستگی به دارد که کدام وسایل ایمنی ممکن است فعال شده باشد. و بعد از ایست کامل و یا در زمان قطع برق فعال نیست.

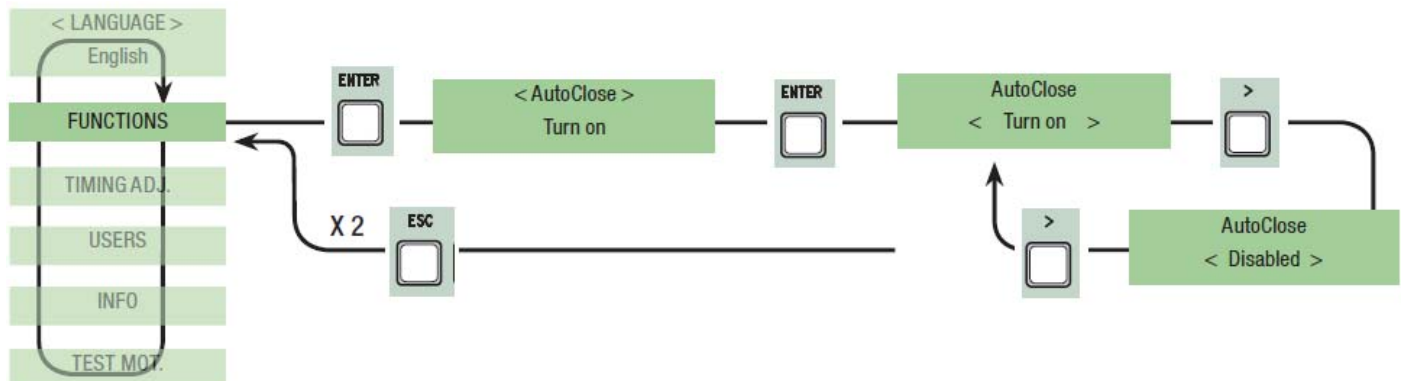

Maintained action: با فشار دادن و نگه داشتن دکمه درب کار می‌کند. ( دکمه ۲-۳ برای باز شدن، دکمه ۲-۴ برای بسته شدن یا اگر بر روی on closing تنظیم شود فقط دکمه ۲-۴). این کار مانع عملکرد فرستنده‌ای که در درگاه AF متصل است می‌شود.

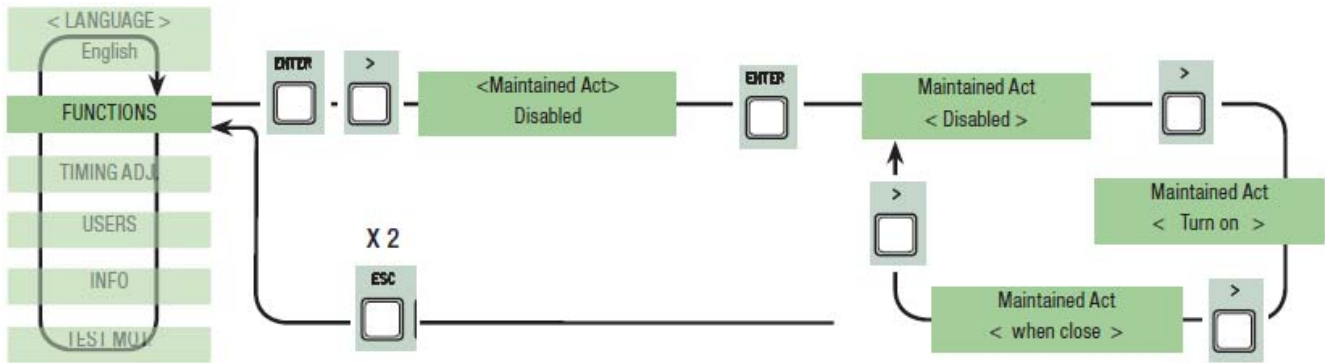

تشخیص مانع: وقتی موتور متوقف شده است. (درب بسته است یا فرمان ایست کامل داده شده است) اگر وسایل ایمنی نظیر فوتوسل‌ها مانعی را تشخیص دهند، موتور هیچ حرکتی نخواهد کرد.

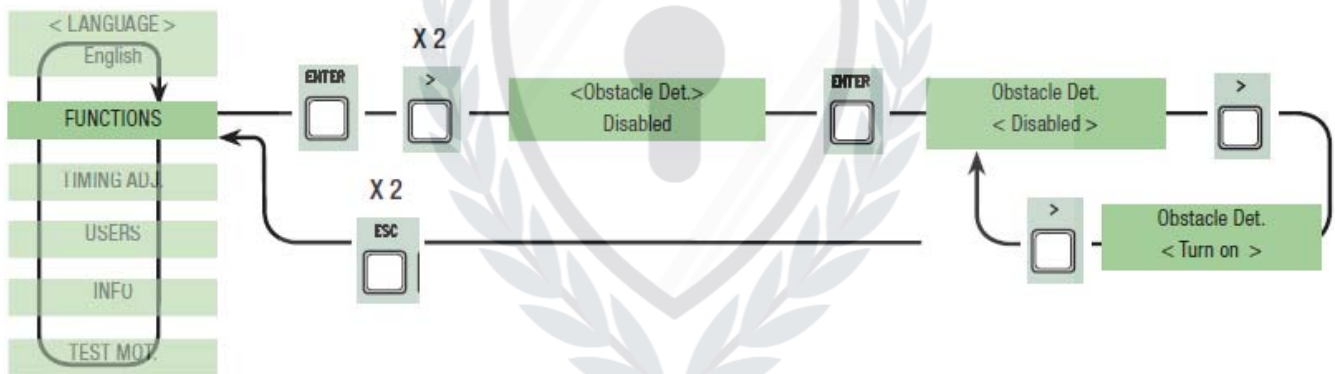

تست ایمنی: به‌بورد این اجازه را می‌دهد تا وسایل ایمنی را بررسی کند (فوتوسل‌ها) بعد از هر فرمان باز شدن یا بسته شدن.

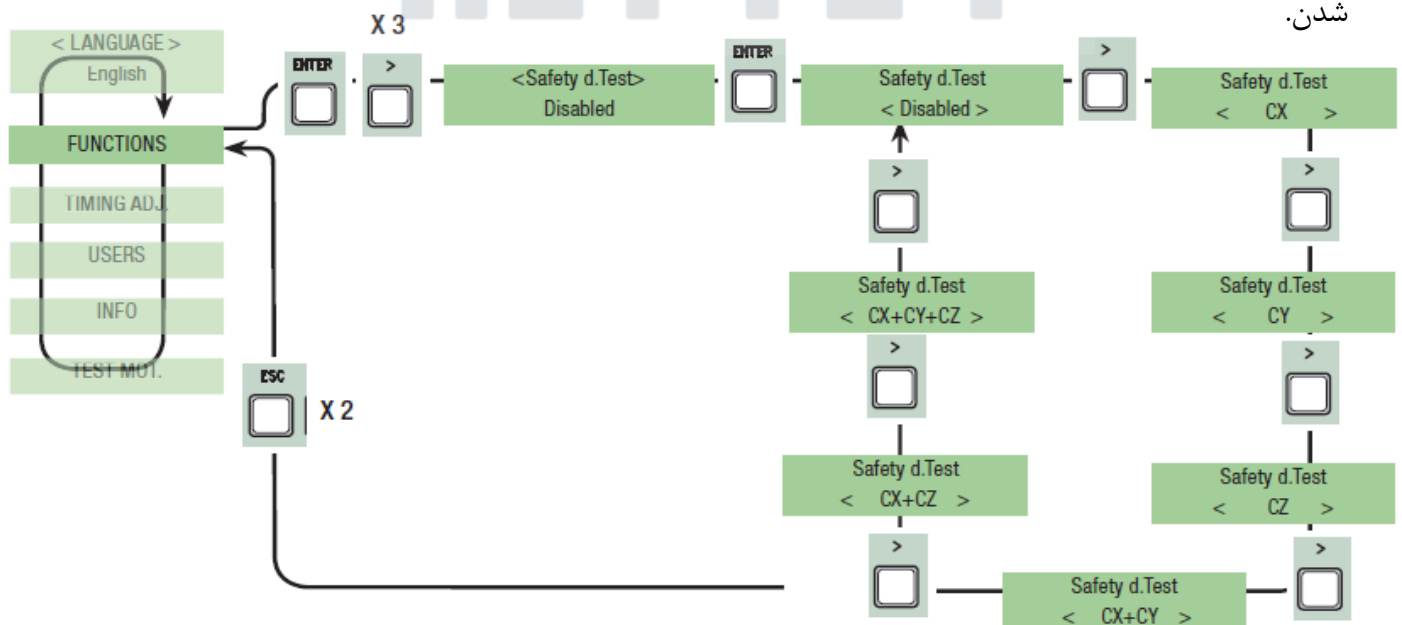

چشمک زدن: بعد از فرمان باز شدن یا بسته شدن، لامپ چشمک زن که به ترمینال های W-E متصل می شود، قبل حرکت درب، شروع به چشمک زدن می کند. (برای تنظیم زمان "Pre-flashing timing" را از منو تنظیم زمان ها ببینید).

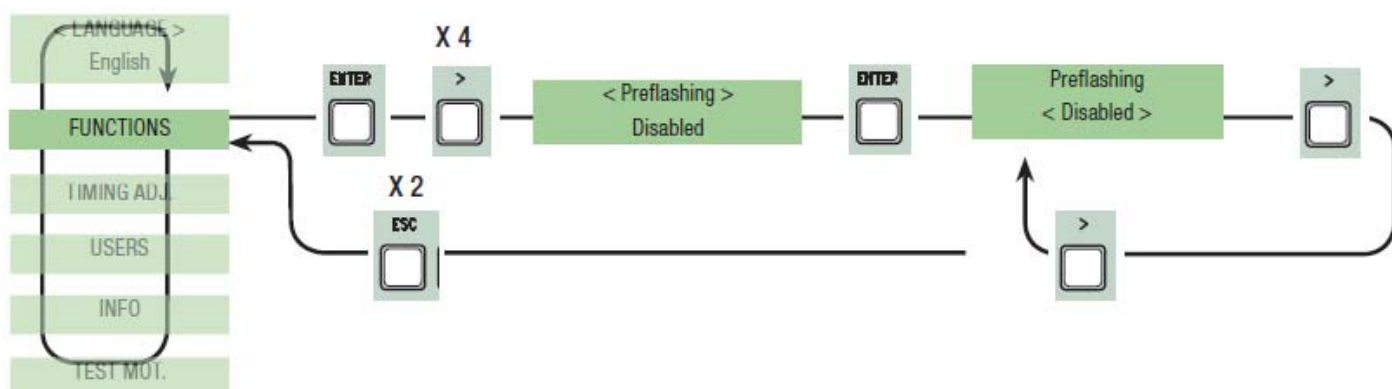

**فشار برعکس:** قبل از هر باز شدن، لنگه های درب فشار مکانیکی در جهت بسته شدن برای چند ثانیه کوتاه اعمال می کند تا به باز شدن قفل الکتریکی کمک کند. (برای تنظیم زمان این فشار به آیتم Ram timing در منو timings بروید)

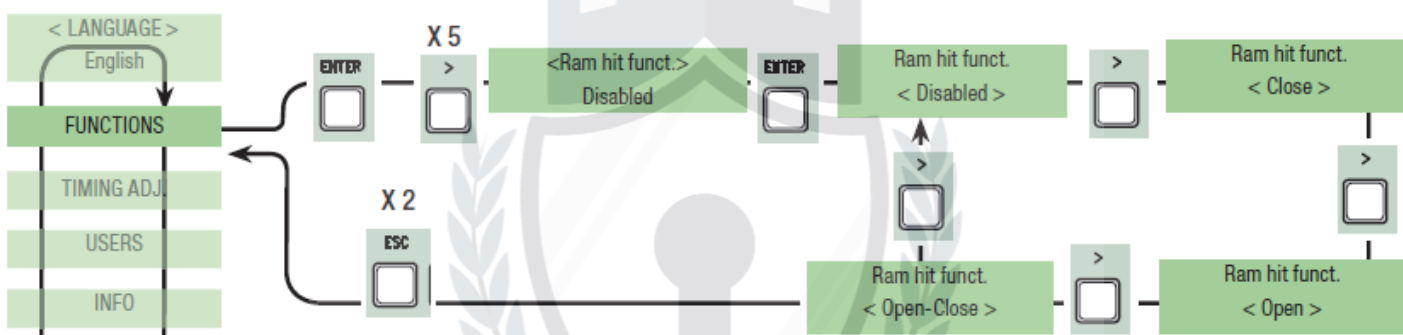

**ایست کامل:** این آیتم درب را متوقف می کند و بسته خودکار درب نیز عمل نمی کند. برای اینکه دوبار حرکت درب صورت گیرد باید از کی پد یا فرستنده استفاده کنید. قطعه ایمنی را به ترمینال ۱-۲ متصل نمایید. اگر استفاده نمی کنید "Deactivated" را انتخاب کنید.

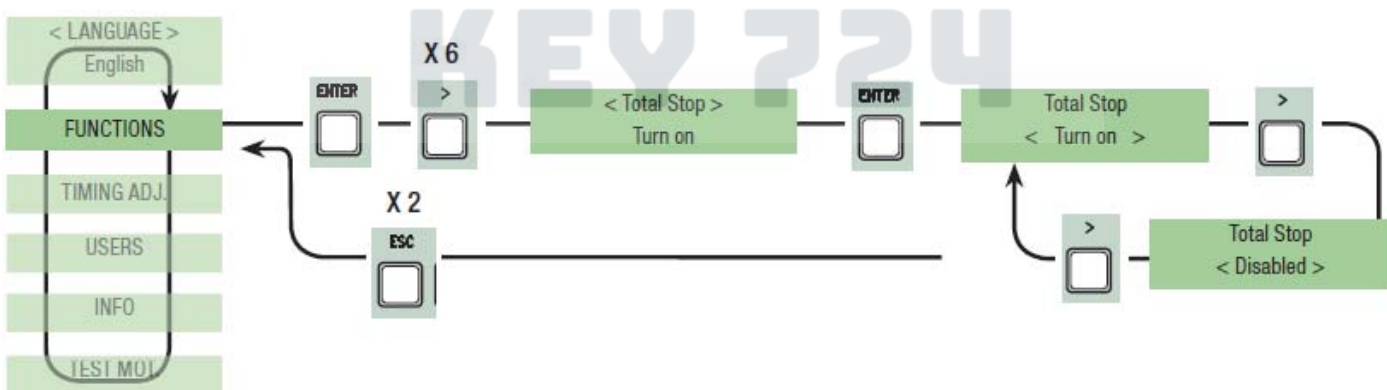

**ورودی CX:** ورودی تیغه ایمنی N.C (Normally Close) می تواند به صورت های زیر تنظیم شود.

C1: باز شدن مجدد در حین بسته شدن

C2: بسته شدن مجدد در حین باز شدن

C3: توقف غیر کامل

C4: ماندن مانع

C7: باز شدن مجدد در حین بسته شدن برای حساسیت لبه‌ها

C8: بسته شدن مجدد در حین باز شدن برای حساسیت لبه‌ها

و یا غیر فعال باشد (Disabled).

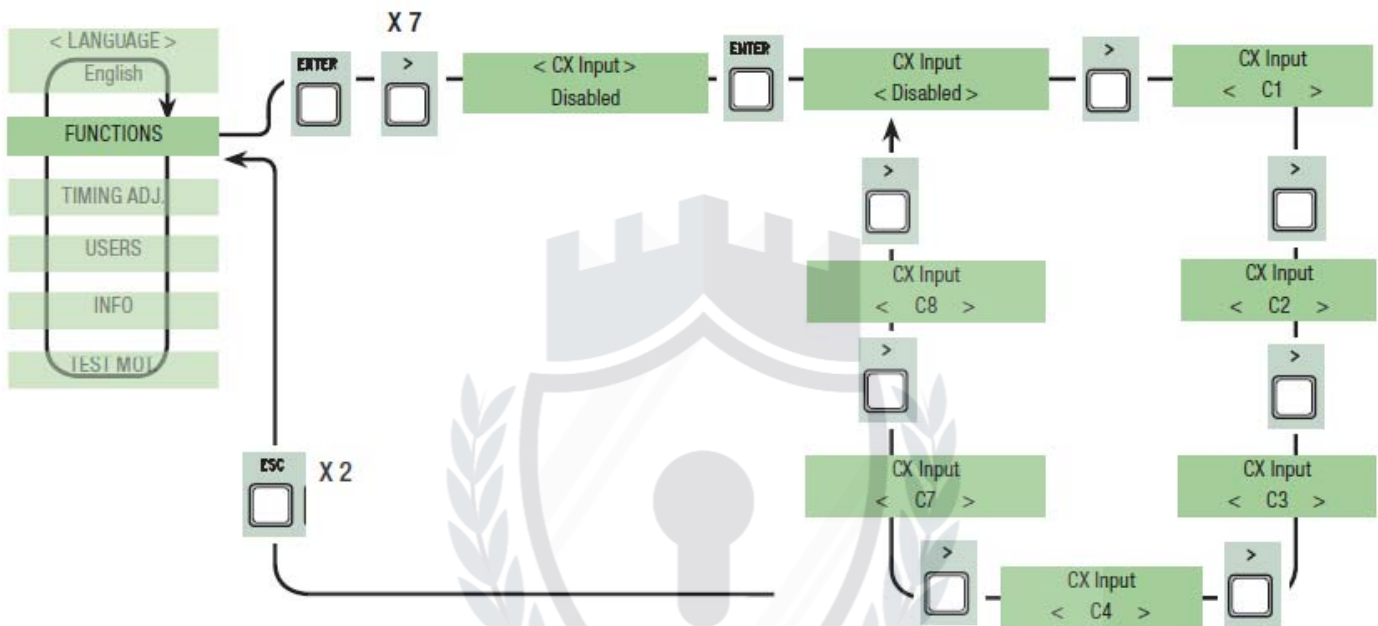

ورودی CY: ورودی تیغه ایمنی می‌تواند به صورت‌های زیر تنظیم شود.

KEY 724

C1: باز شدن مجدد در حین بسته شدن

C2: بسته شدن مجدد در حین باز شدن

C3: توقف غیر کامل

C4: ماندن مانع

C7: باز شدن مجدد در حین بسته شدن برای حساسیت لبه‌ها

C8: بسته شدن مجدد در حین باز شدن برای حساسیت لبه‌ها

و یا غیر فعال باشد (Disabled).



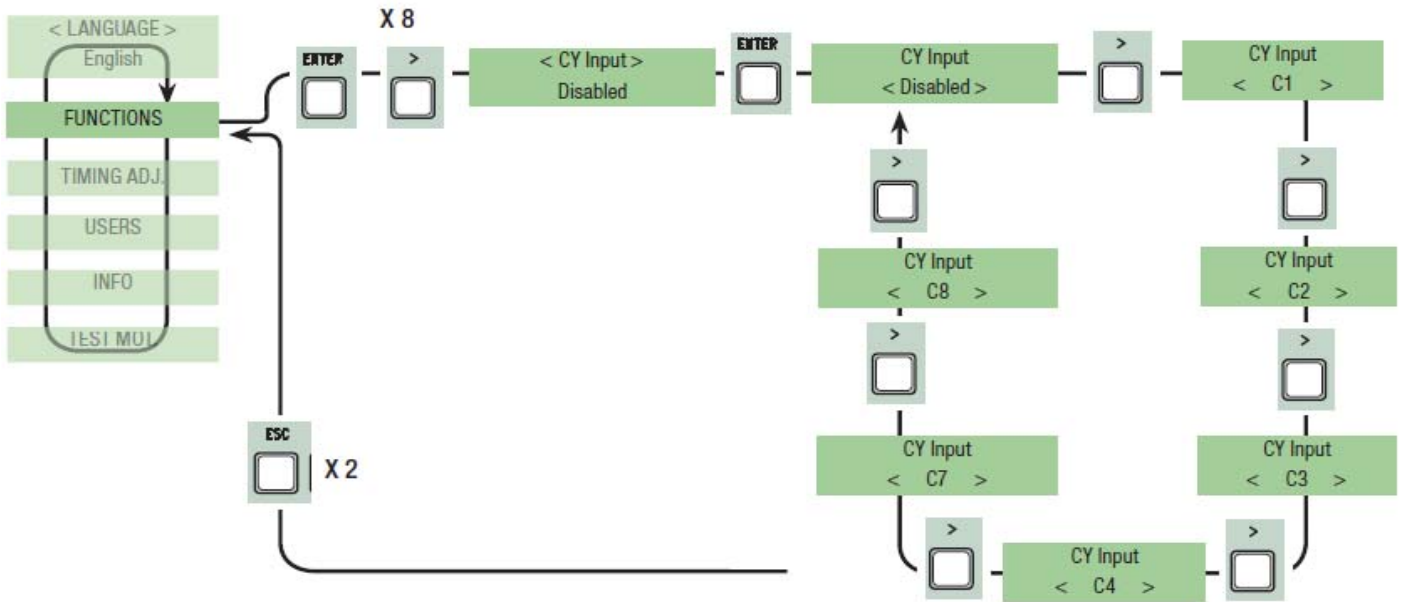

ورودی CZ: ورودی تیغه ایمنی می تواند به صورت های زیر تنظیم شود.

C1: باز شدن مجدد در حین بسته شدن

C2: بسته شدن مجدد در حین باز شدن

C3: توقف غیر کامل

C4: ماندن مانع

C7: باز شدن مجدد در حین بسته شدن برای حساسیت لبه ها

C8: بسته شدن مجدد در حین باز شدن برای حساسیت لبه ها

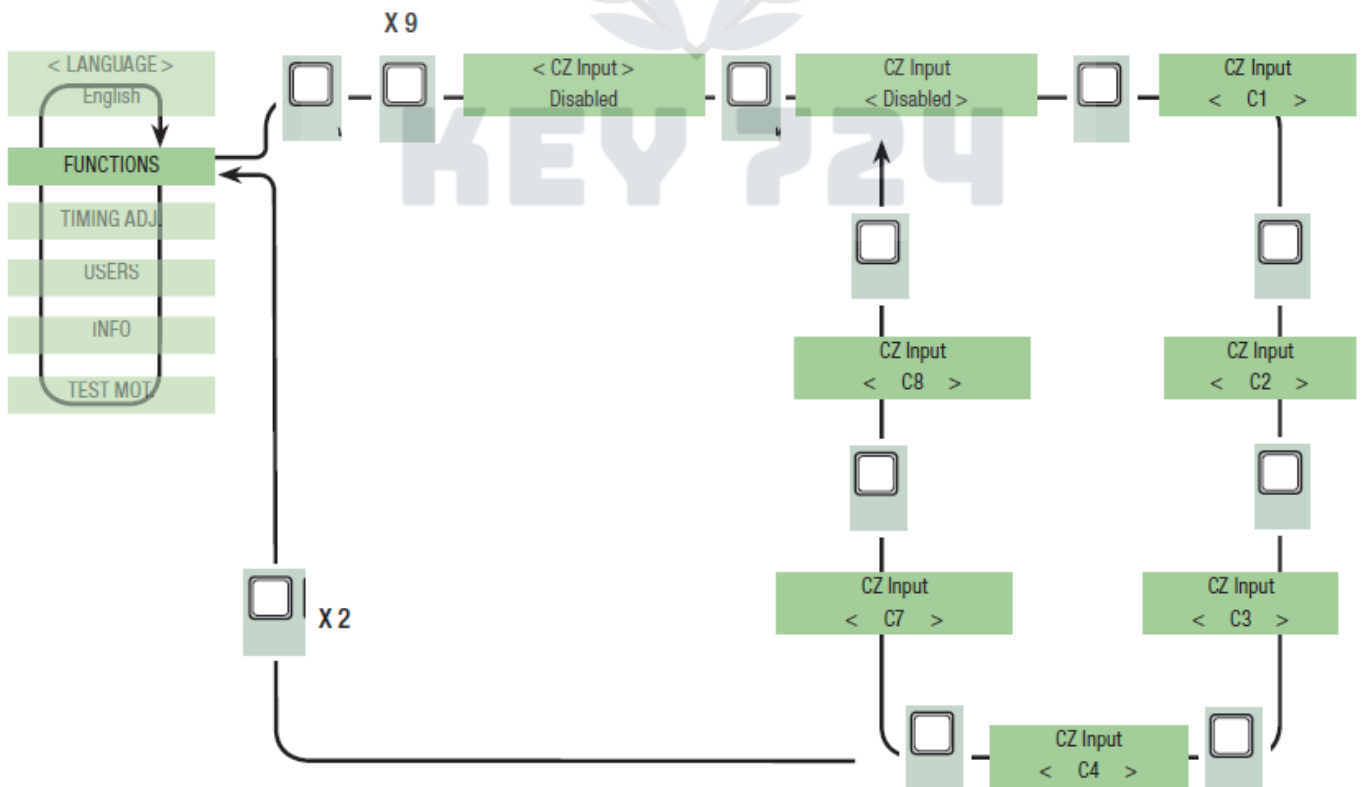



و یا غیر فعال باشد (Disabled).

فشار بسته شدن (Closing thrust): در نقطه پایانی بسته شدن، موتور فشار انتهایی در جهت بسته شدن برای چند لحظه وارد می‌کند.

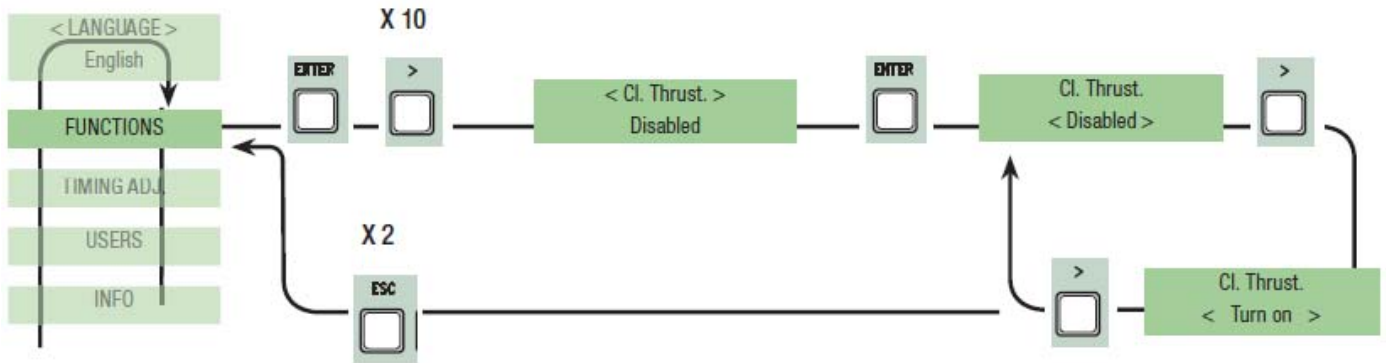

قفل شدن: برای قفل شدن لنگه‌های درب.

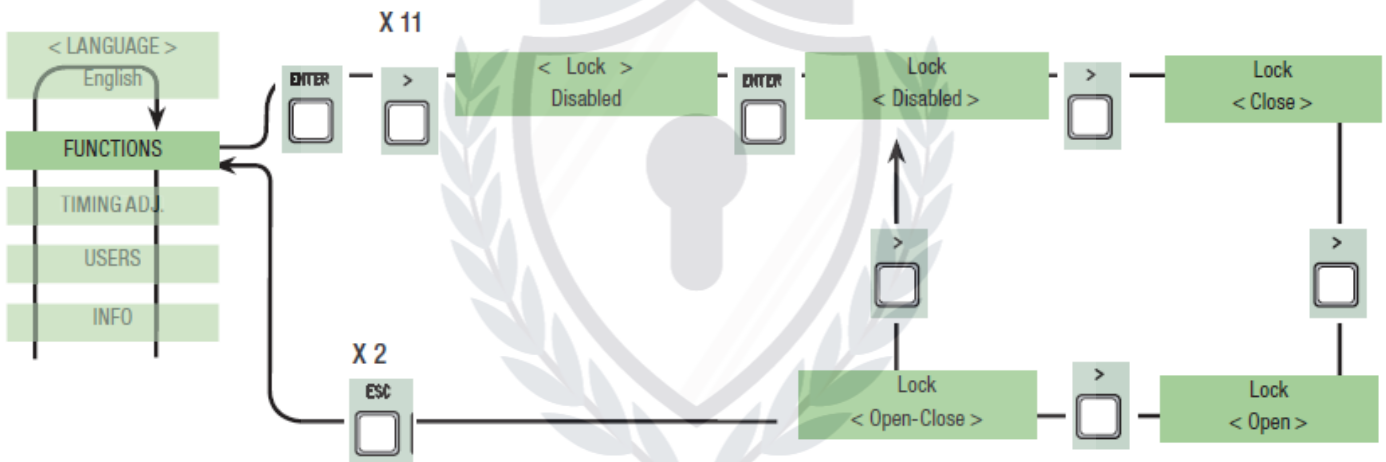

تنظیمات کاهش سرعت: تنظیمات کاهش سرعت برای بسته شدن یا باز شدن درب.

-SLOW RUN: کاهش سرعت در هنگام باز شدن و بسته شدن.

-Fcap-RallCh: پایان توقف در هنگام باز شدن و کاهش سرعت در هنگام بسته شدن.

-encoder: مدیریت کاهش سرعت، تشخیص مانع و حساسیت. F7001E, AXO, FROG-AE,

-Time of Run: مرور زمان پایان ایست. KRONO, FAST 230V, ATI 230V, FERNI 230V, FROG-A,

-Limit Switch(endstop): پایان توقف باز شدن و بسته شدن. F4000, C-BX,

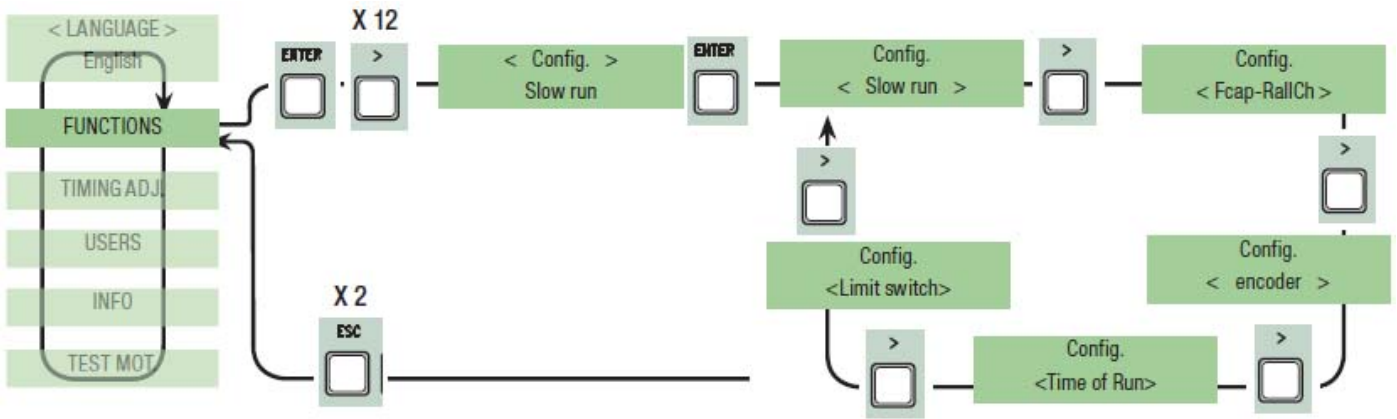

نقطه پایانی توقف: تنظیم نقطه پایانی بر اساس تیغه Normally Open یا Normally Close

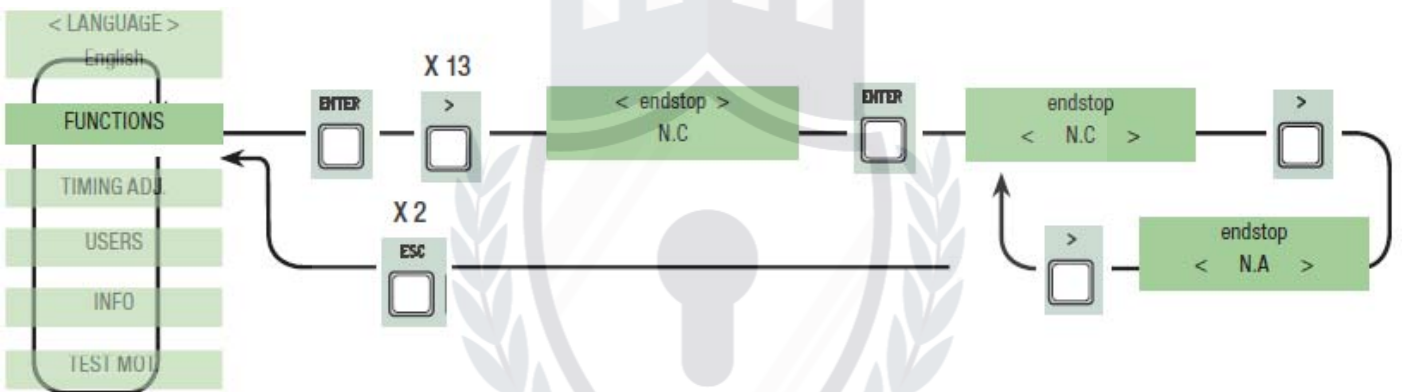

فرمان ۲-۷: اتصال ترمینال‌های ۲ و ۷ مد گام به گام می‌باشد ( باز و بسته) و یا متوالی (باز-توقف، بسته-توقف)

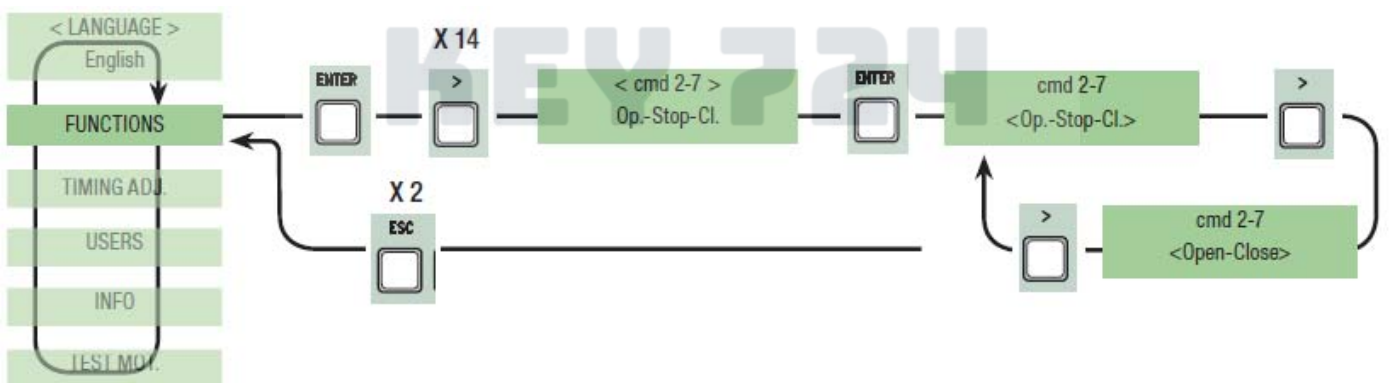

فرمان 2-3P: اتصال ترمینال‌های 2 و 3 برای باز شدن نفرو (لنگه دوم درب کامل باز می‌شود) یا باز شدن قسمت‌باز درب (قسمتی از لنگه دوم درب، بسته به زمانی که در آیتم "Partial Opening" در منو "Times" تنظیم شده است باز می‌شود).

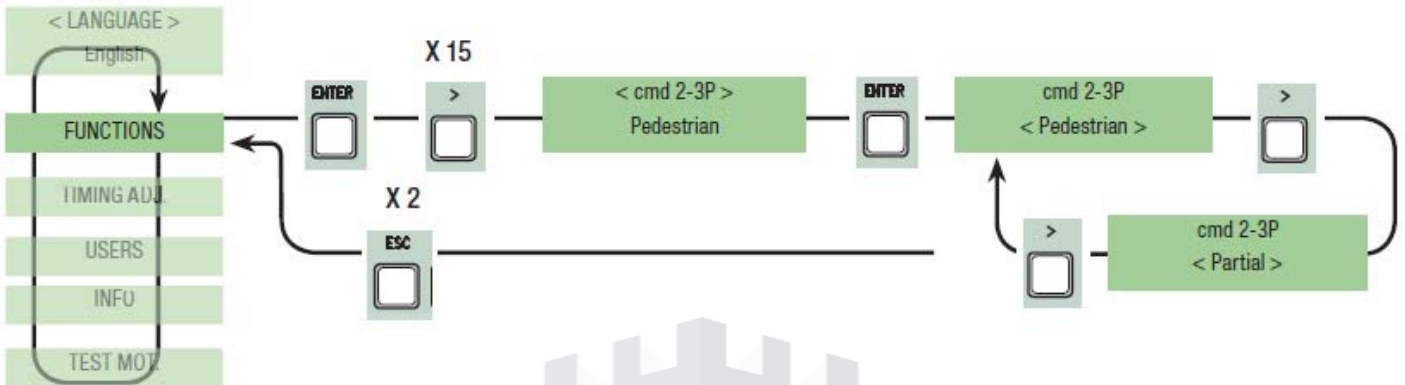

لامپ E3: لامپ به ترمینال‌های E و E3 متصل می‌شود.

cycle- لامپ بیرونی که میتوان در جای مناسبی نصب شود تا محیط مسیر رانندگی را روشن نماید. این لامپ از لحظه شروع باز شدن درب تا بسته شدن کامل درب روشن می‌ماند (شامل زمان بسته شدن خودکار نیز می‌شود). اگر بسته شدن خودکار استفاده نشده باشد، فقط در زمان حرکت درب روشن می‌ماند.

courtesy- لامپ بیرونی که میتوان در جای مناسبی نصب شود تا محیط مسیر رانندگی را روشن نماید. لامپ برای مدت ۵ دقیقه روشن می‌ماند.

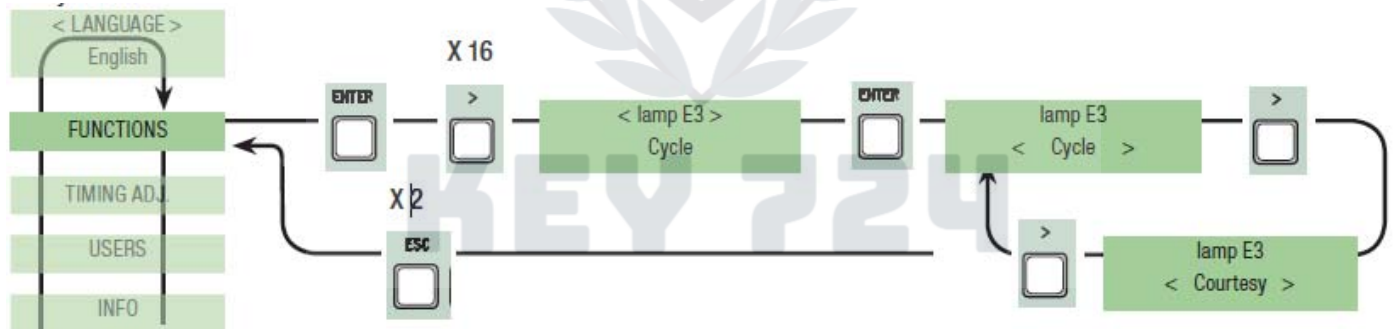

خروجی B1 و B2: تنظیم خروجی B1-B2 بر روی مد MONO-STABLE یا مد BI-STABLE (کلیدی).

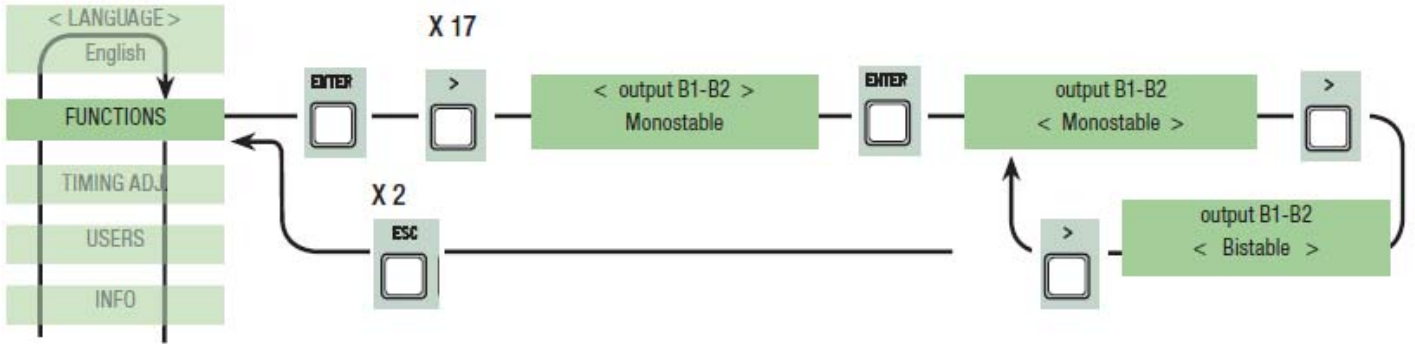

کم کردن سرعت: تنظیم کاهش سرعت در زمان باز شدن یا بسته شدن یا فقط هنگام بسته شدن اگر منو تنظیمات کاهش سرعت Fcap-RallCh انتخاب شده باشد.

توجه: این عملکرد فقط در صورتی ظاهر می‌گردد که منو تنظیمات کاهش سرعت انتخاب شده باشد.

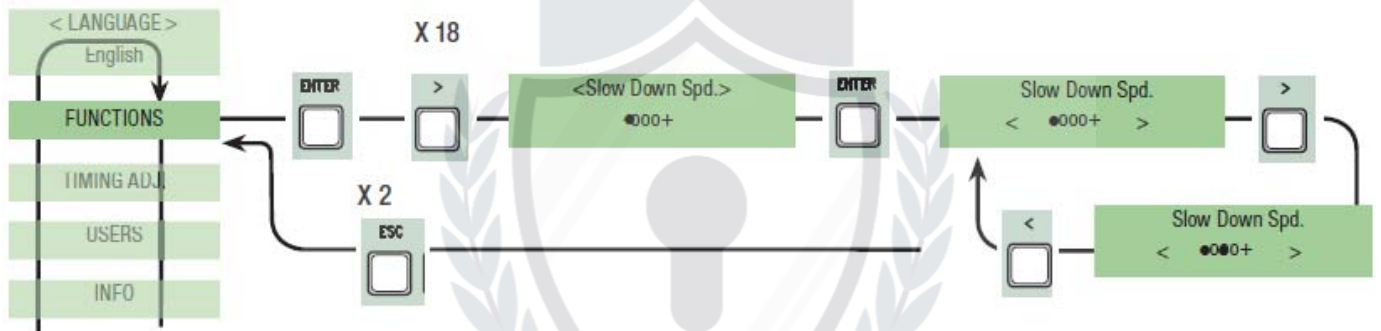

تعداد موتورها: تنظیم تعداد موتور یک یا دو موتور، بسته به آن که دربی که بر روی سیستم نصب شده چند لنگه دارد.

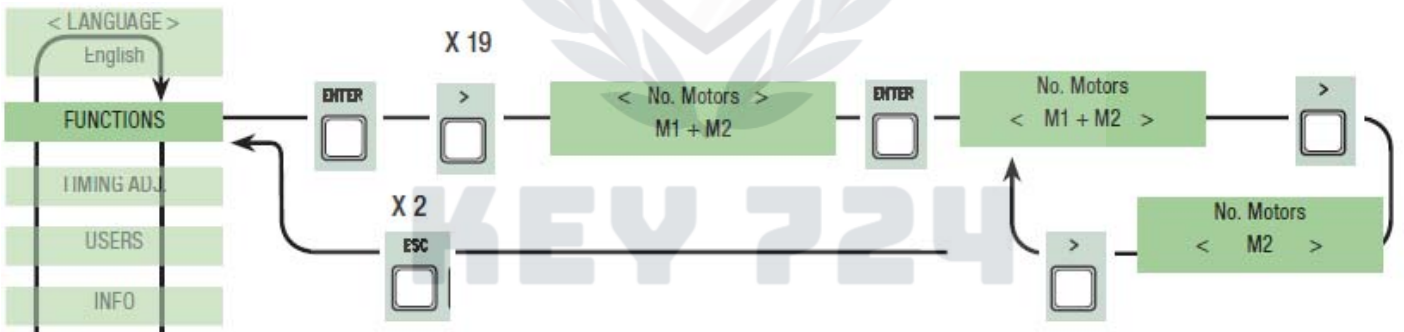

نوع موتور: نوع موتور که بر روی سیستم نصب شده است در این قسمت مشخص می‌گردد.

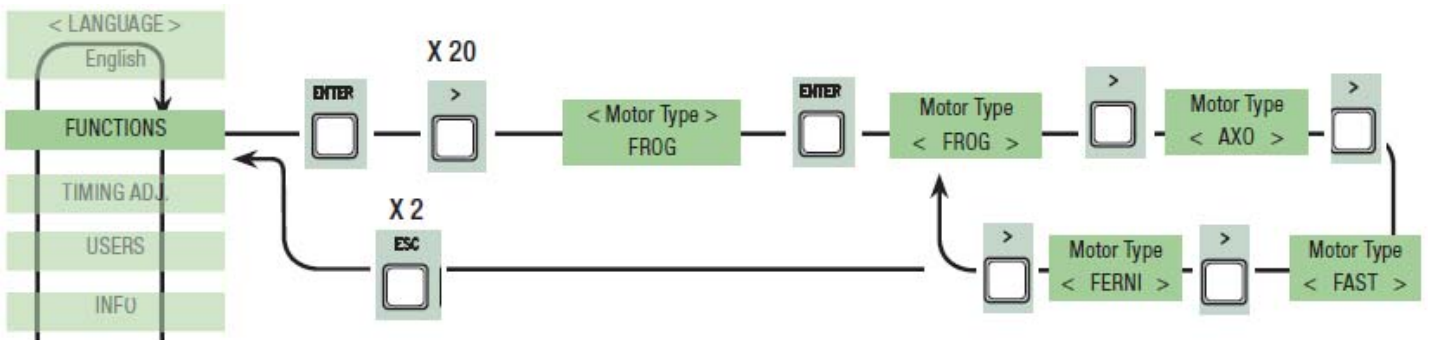

## Encoder منو - ۷

حساسیت: تشخیص مانع در هنگام حرکت درب و کاهش سرعت فعال می‌شود.

توجه: قبل از تنظیم منو Encoder موتور را بررسی نمایید تا در جهت مناسب حرکت کند.

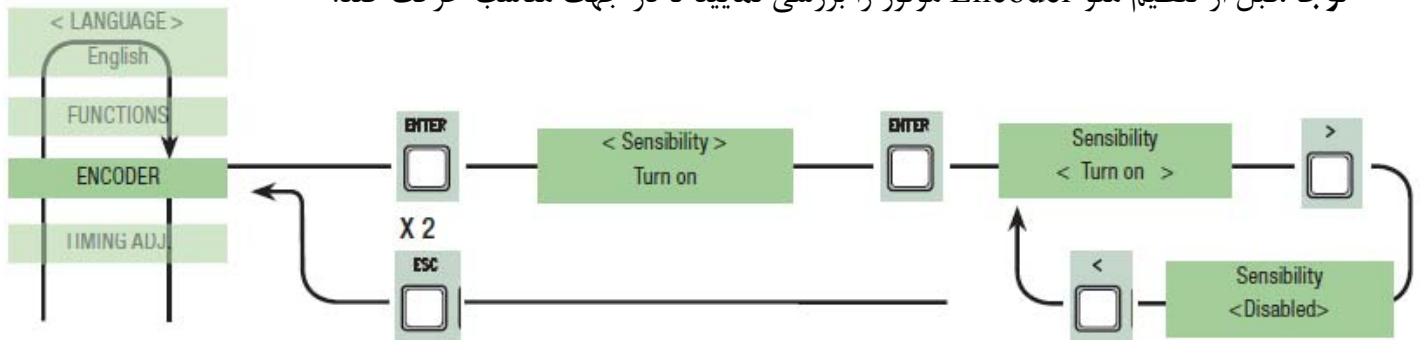

حساسیت عملکرد درب: در این قسمت حساسیت تشخیص مانع در حین باز شدن یا بسته شدن درب تنظیم می‌شود.

توجه: این آیتم فقط در صورتی نمایش داده خواهد شد که آیتم "Sensitivity" در منو Encoder فعال شده باشد.

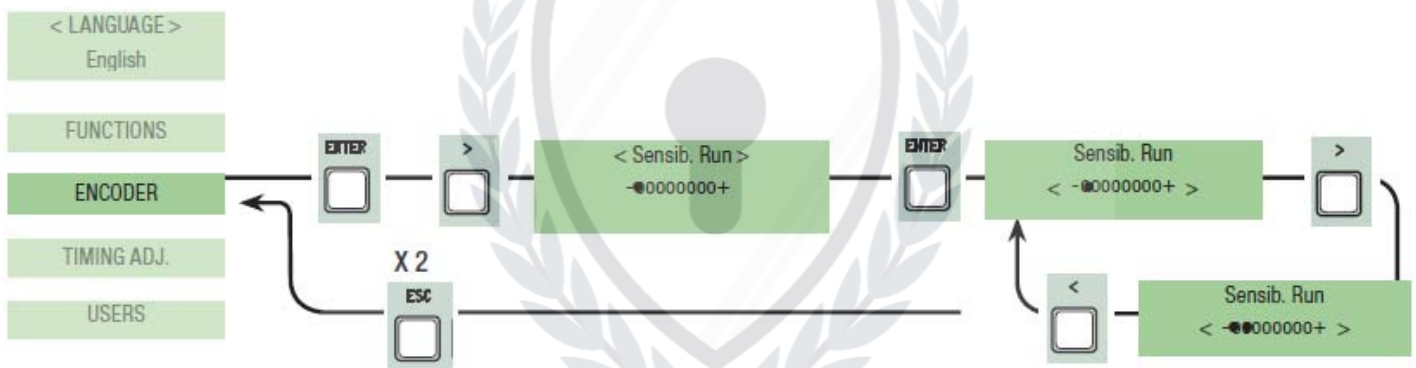

حساسیت کاهش سرعت: در این قسمت حساسیت تشخیص مانع در حین کاهش سرعت در هنگام باز شدن یا بسته شدن درب، تنظیم می‌شود.

توجه: این آیتم فقط در صورتی نمایش داده خواهد شد که آیتم "Sensitivity" در منو Encoder فعال شده باشد.

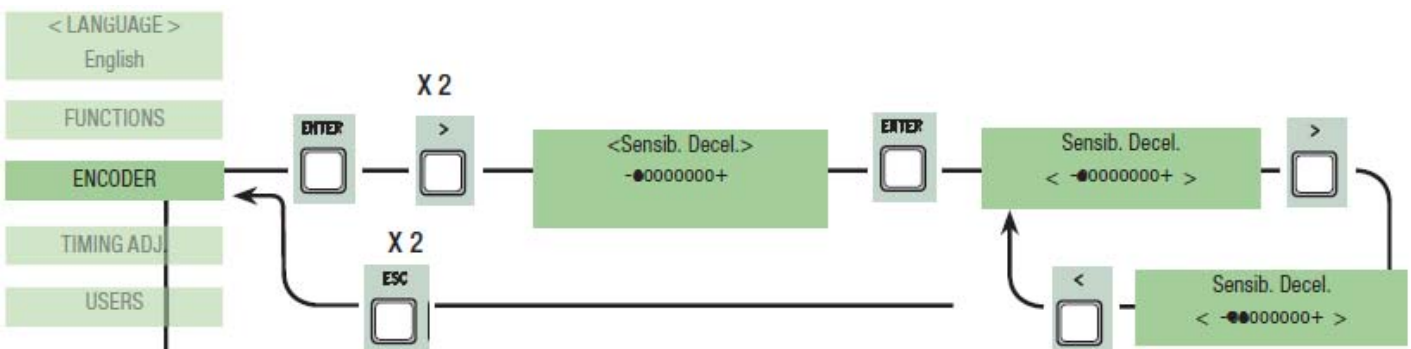



کاهش سرعت اینکدر: در این قسمت نقطه شروع کاهش سرعت در باز شدن یا بسته شدن را فعال می‌کند.

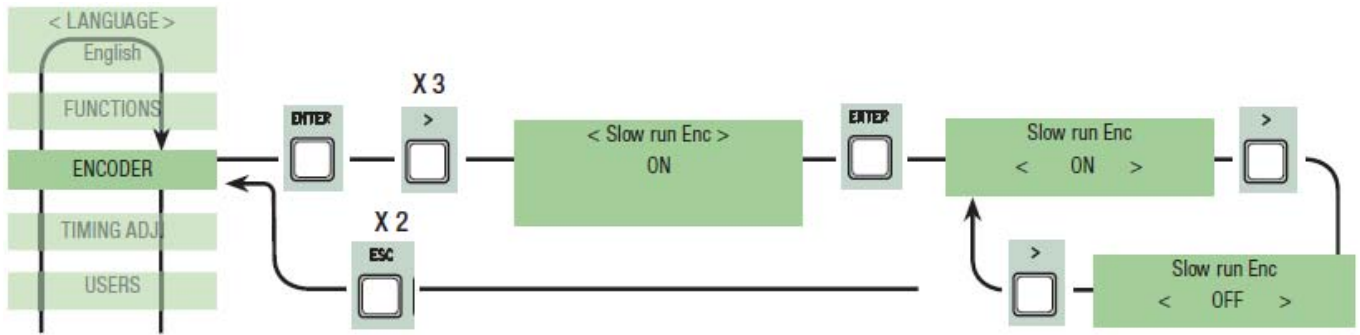

درصد کاهش سرعت موتور M1 برای باز شدن: در این قسمت نقطه شروع کاهش سرعت موتور اول (M1) قبل از رسیدن به نقطه پایانی را تنظیم می‌کند. نقطه شروع سرعت طبق درصدی از کل حرکت درب (از ۱٪ تا ۴۰٪) تنظیم می‌شود.

توجه: این آیتم فقط در صورتی نمایش داده می‌شود که آیتم "decal.Enc" در منو Encoder فعال شود.

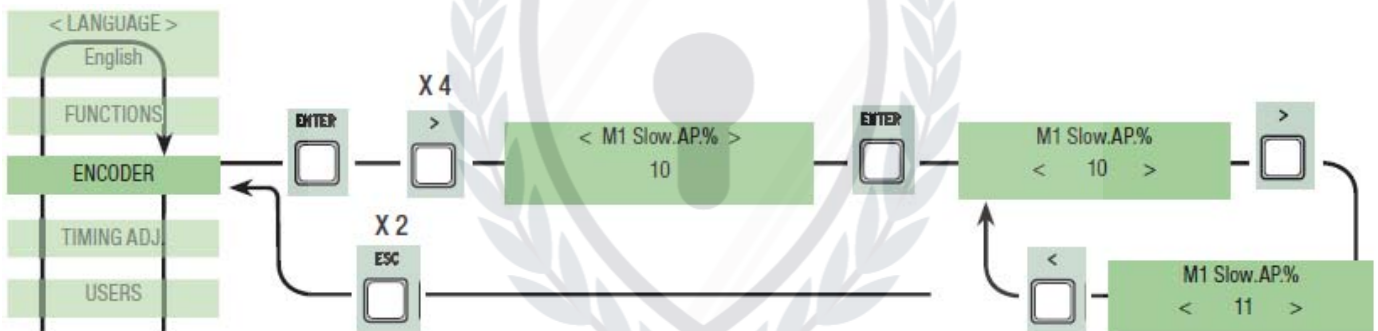

درصد کاهش سرعت موتور M1 برای بسته شدن: در این قسمت نقطه شروع کاهش سرعت موتور اول (M1) قبل از رسیدن به نقطه پایانی بسته شدن را تنظیم می‌کند. نقطه شروع سرعت طبق درصدی از کل حرکت درب (از ۱٪ تا ۴۰٪) تنظیم می‌شود.

توجه: این آیتم فقط در صورتی نمایش داده می‌شود که آیتم "decal.Enc" در منو Encoder فعال شود.

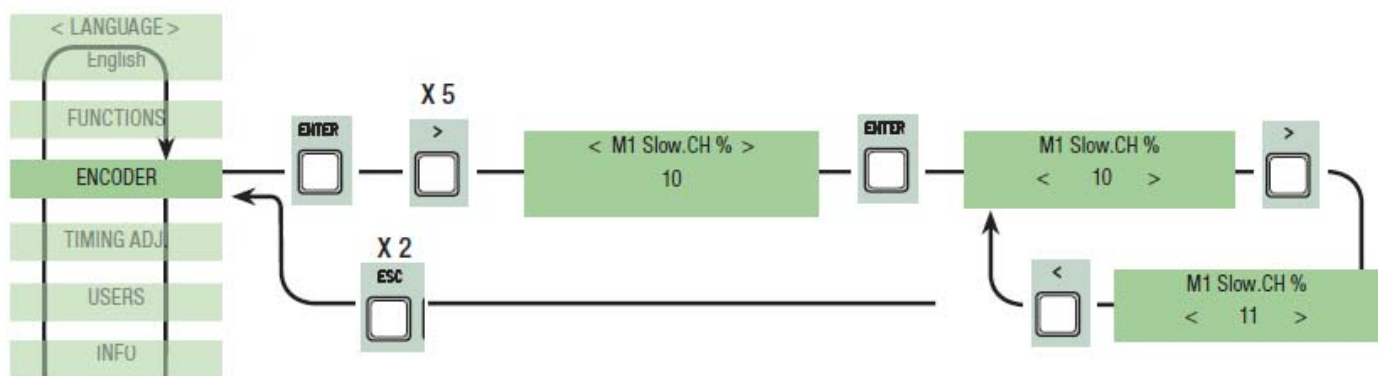

درصد کاهش سرعت موتور M2 برای باز شدن: در این قسمت نقطه شروع کاهش سرعت موتور اول (M2) قبل از رسیدن به نقطه پایانی راتنظیم می‌کند. نقطه شروع سرعت طبق درصدی از کل حرکت درب (از ۱٪ تا ۴۰٪) تنظیم می‌شود.

**توجه:** این آیتم فقط در صورتی نمایش داده می‌شود که آیتم "decal.Enc" در منو Encoder فعال شود.

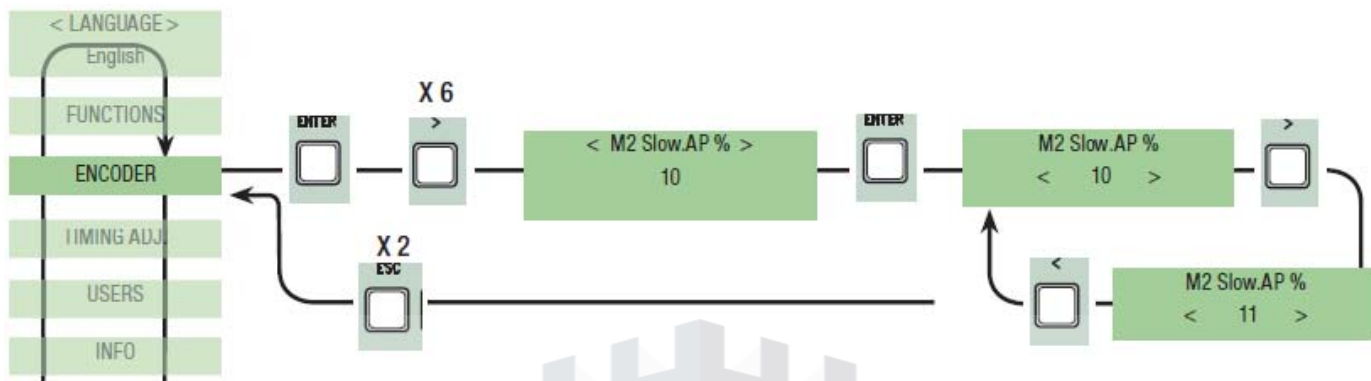

درصد کاهش سرعت موتور M2 برای بسته شدن: در این قسمت نقطه شروع کاهش سرعت موتور اول (M2) قبل از رسیدن به نقطه پایانی بسته شدن را تنظیم می‌کند. نقطه شروع سرعت طبق درصدی از کل حرکت درب (از ۱٪ تا ۴۰٪) تنظیم می‌شود.

**توجه:** این آیتم فقط در صورتی نمایش داده می‌شود که آیتم "decal.Enc" در منو Encoder فعال شود.

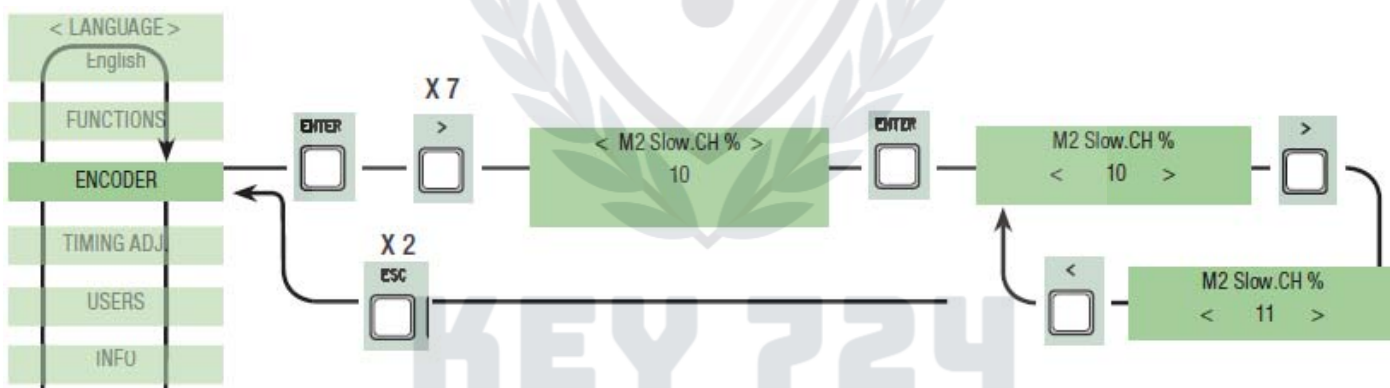

روش باز شد موتور M1: نقطه‌ای که درب شروع به تنظیم کاهش سرعت می‌کند قبل از تماس با نقطه پایانی بسته شدن موتور اول را تعیین می‌نماید (موتور M1).

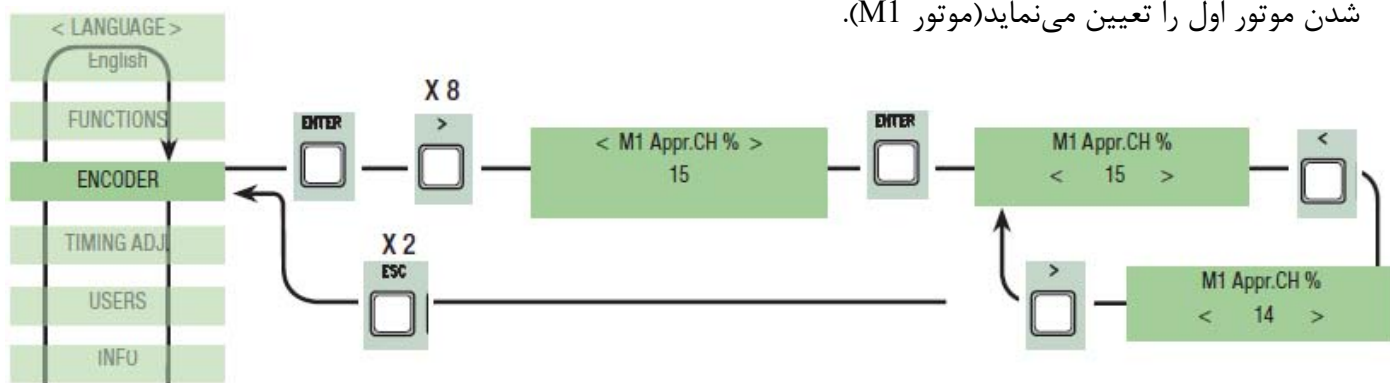



روش باز شد موتور M2: نقطه‌ای که در شروع به تنظیم کاهش سرعت می‌کند قبل از تماس با نقطه پایانی بسته شدن موتور دوم را تعیین می‌نماید (موتور M2)

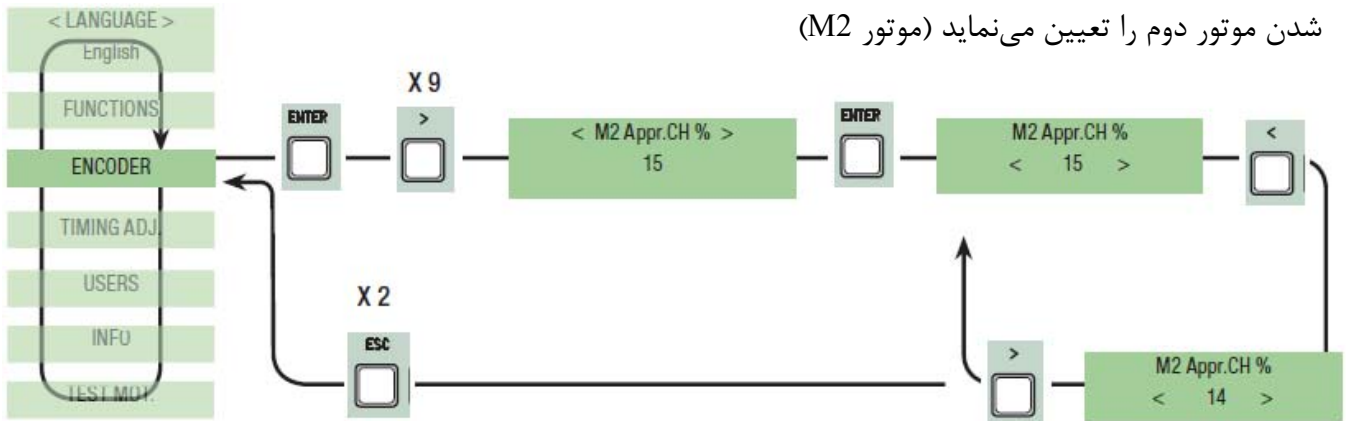

روش باز شد موتور M1: نقطه‌ای که در شروع به تنظیم کاهش سرعت می‌کند قبل از تماس با نقطه پایانی باز شدن موتور اول را تعیین می‌نماید (موتور M1).

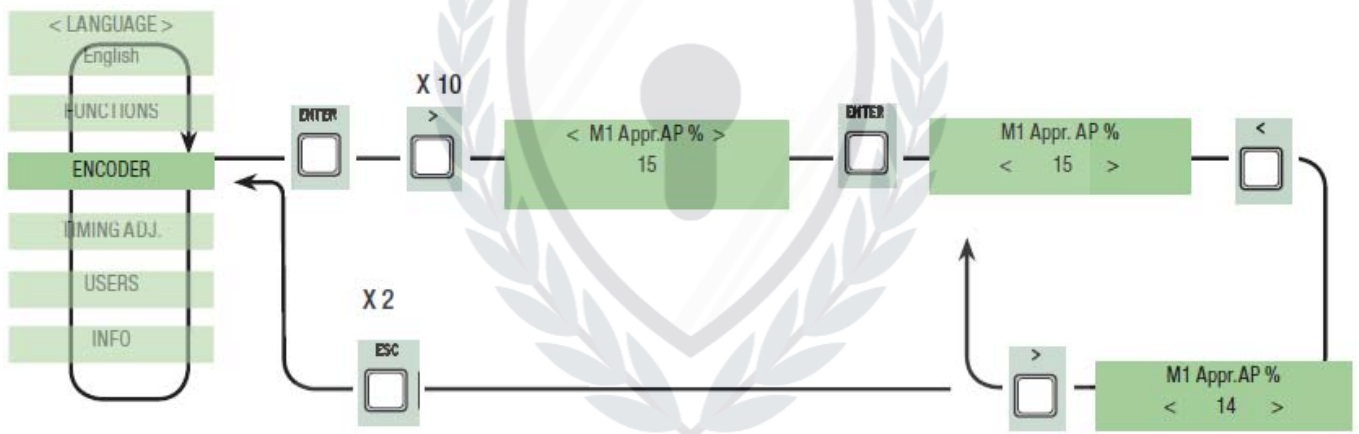

روش باز شد موتور M2: نقطه‌ای که در شروع به تنظیم کاهش سرعت می‌کند قبل از تماس با نقطه پایانی باز شدن موتور دوم را تعیین می‌نماید (موتور M2).

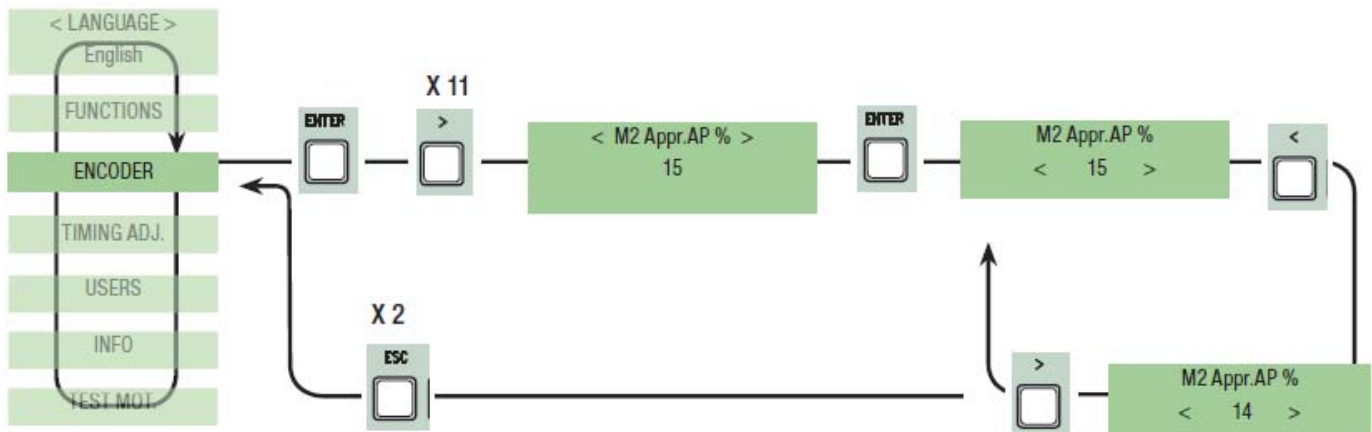

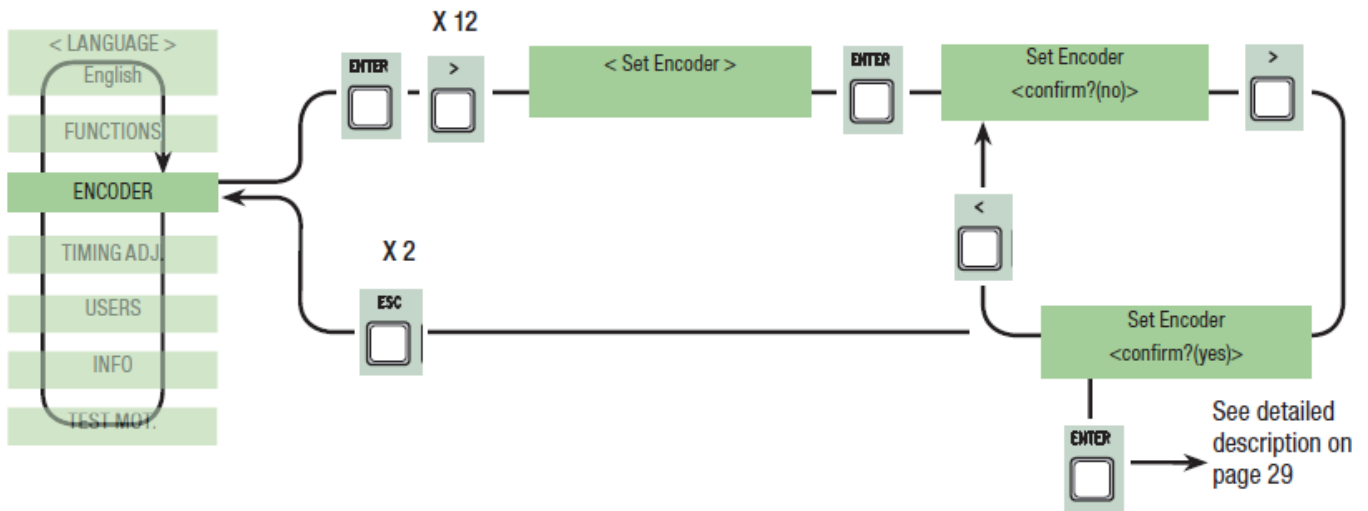

### ۸- منو تنظیم زمان

بسته شدن خودکار: تنظیم مدت زمانی که درب در موقعیت باز باقی بماند. بعد از این که این زمان سپری شد درب به صورت خودکار بسته می‌شود. مدت این زمان بین ۰ تا ۳۰۰ پانیه قابل تنظیم می‌باشد.

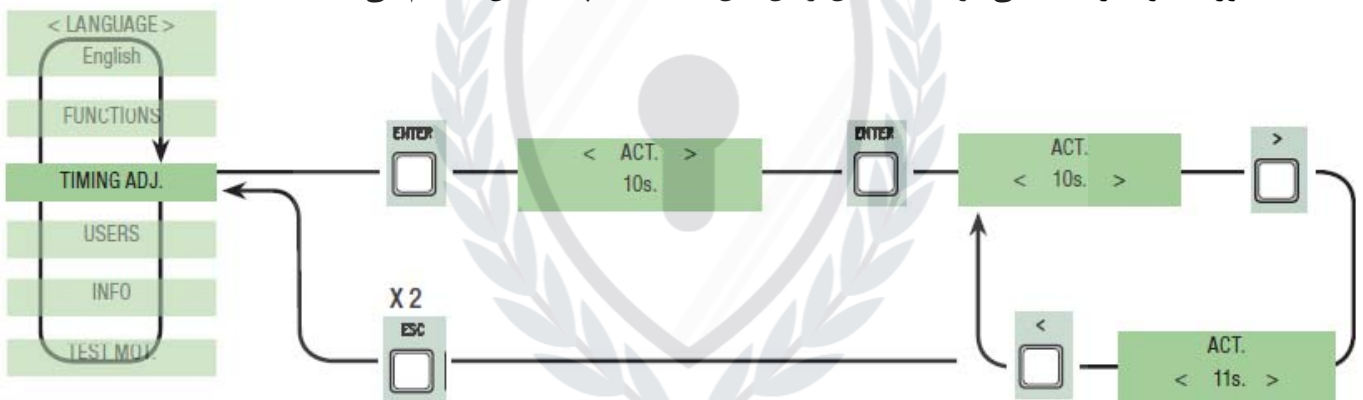

بسته شدن خودکار برای نفررو: تنظیم مدت زمانی که لنگه دوم درب (موتور M2) در موقعیت باز باقی می‌ماند. بعد از این فاصله زمانی، درب به صورت خودکار بسته می‌شود. مدت این زمان بین ۰ تا ۳۰۰ پانیه قابل تنظیم می‌باشد.

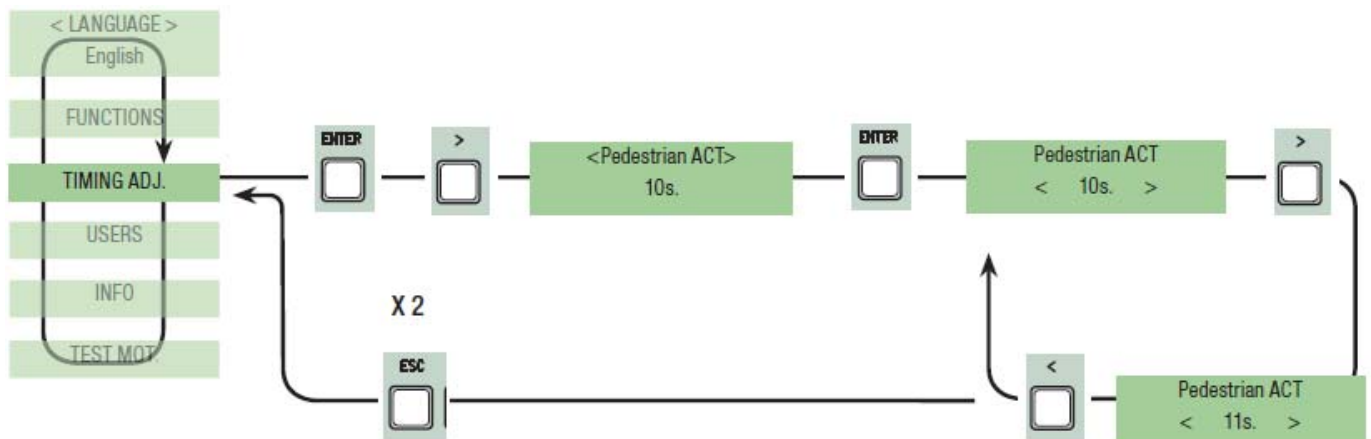

زمان سیکل: مدت زمان کار کردن موتور در مرحله‌های باز شدن یا بسته شدن که از ۱۰ ثانیه تا ۱۵۰ ثانیه قابل تنظیم است.

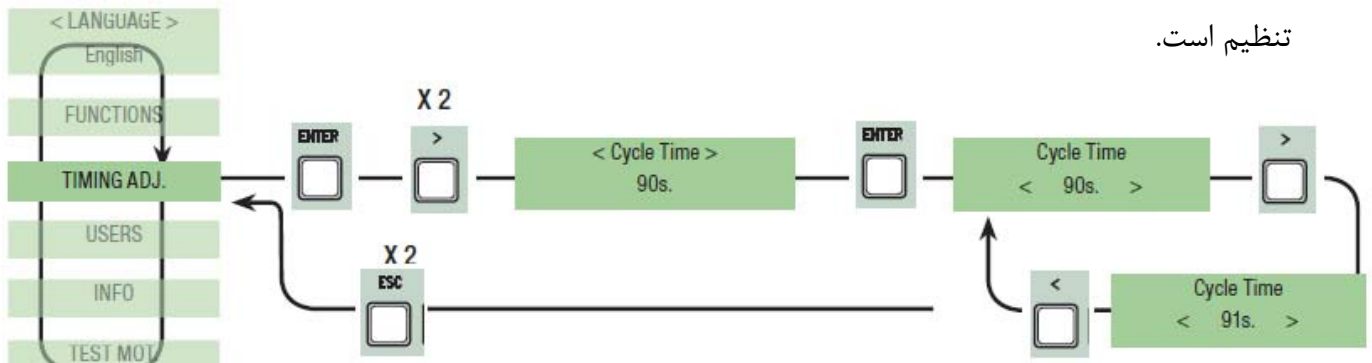

تاخیر باز شدن M1: مدت زمان تاخیر در باز شدن لنگه اول درب بعد از فرمان باز شدن. این زمان بین ۰ تا ۱۰ ثانیه قابل تنظیم است.

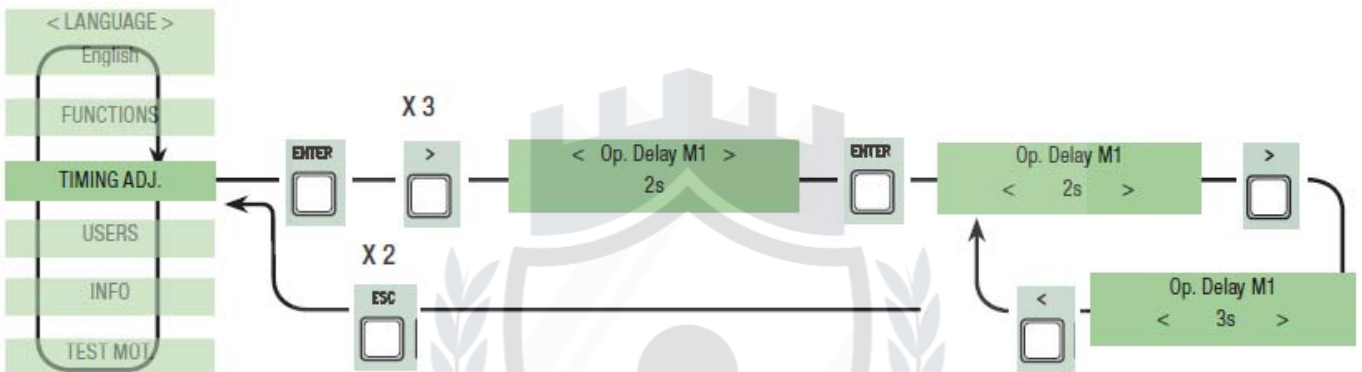

تاخیر در بسته شدن M2: مدت زمان تاخیر در بسته شدن لنگه دوم درب بعد از فرمان بسته شدن. این زمان بین ۰ تا ۶۰ ثانیه قابل تنظیم است.

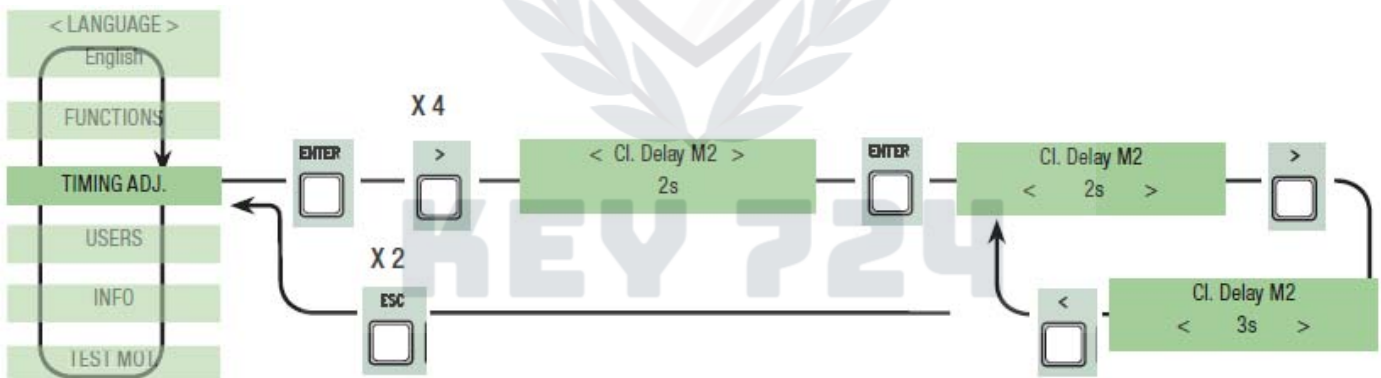

زمان چشمک زدن لامپ: بعد از صادر شدن هر فرمان باز شدن یا بسته شدن لامپ چشمک زن قبل از شروع حرکت درب (به ترمینال‌های W و E متصل می‌شود) بین ۱ تا ۶۰ ثانیه چشمک می‌زند.

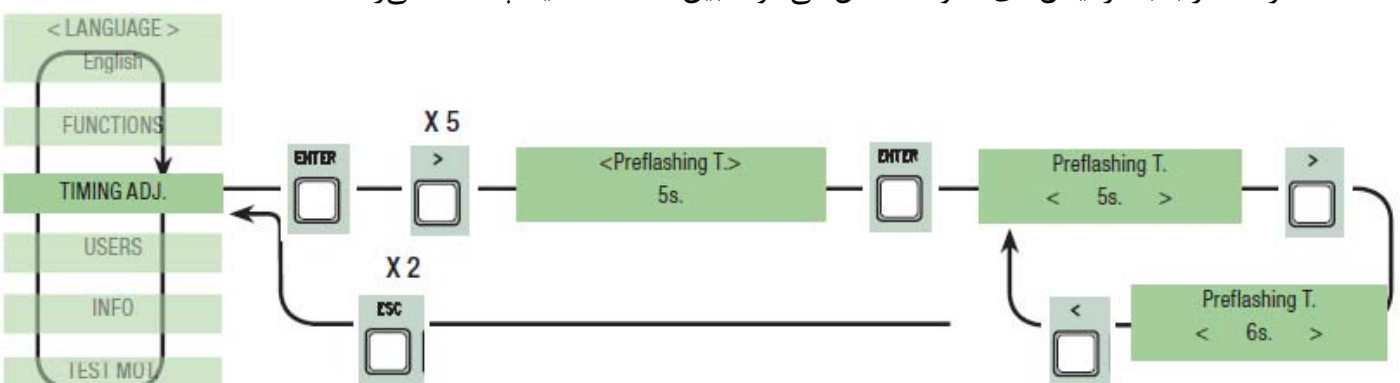

**زمان قفل:** مدت زمان مورد نیاز برای باز شدن قفل الکترونیکی بعد از هر فرمان باز شدن. مدت زمان این عملکرد بین ۱ تا ۵ ثانیه قابل تنظیم است.

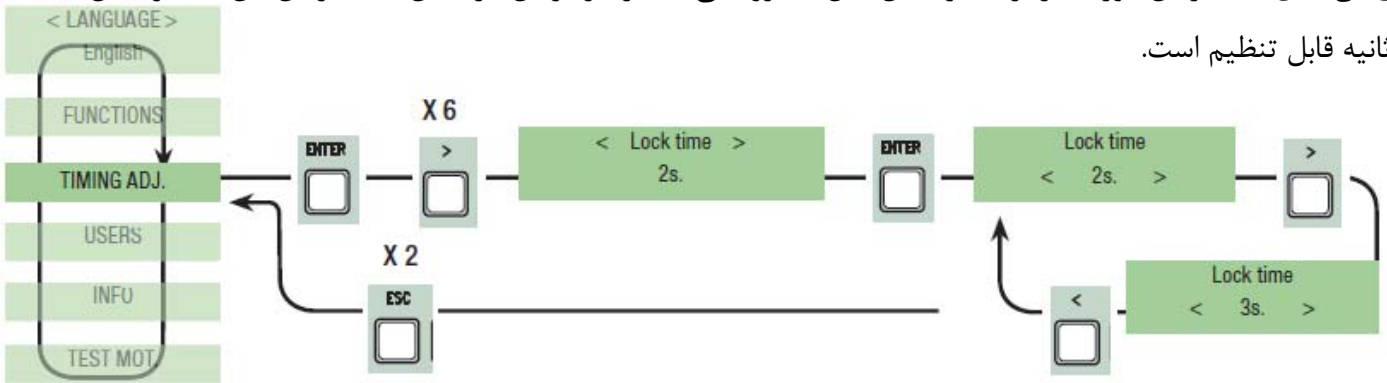

**زمان فشار برعکس:** زمان فشار موتور وقتی درب به طور کامل بسته است و فرمان باز شدن صادر می‌شود. این زمان بین ۱ تا ۱۰ ثانیه قابل تنظیم است.

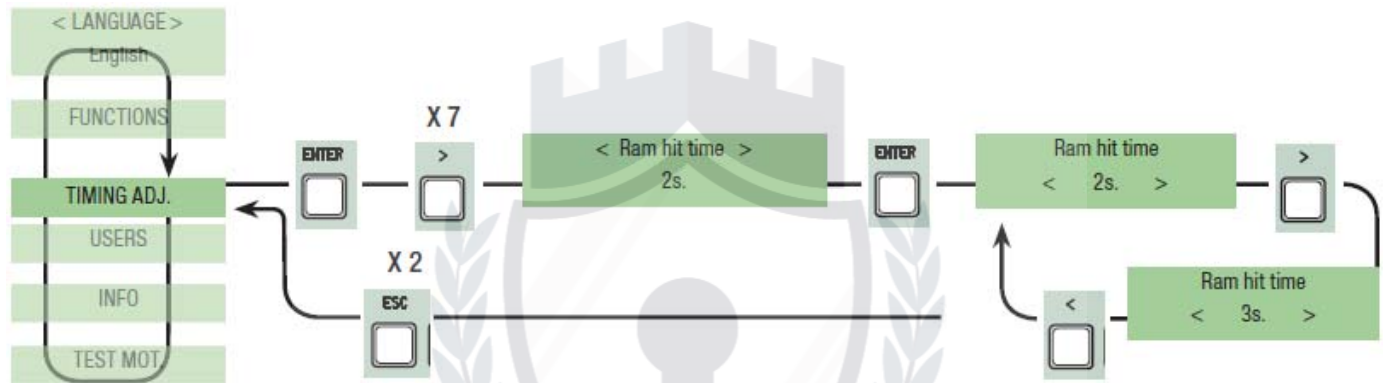

**باز شدن قسمتی از درب:** زمان باز شدن لنگه دوم درب (M2). زمان بین ۵ تا ۶۰ ثانیه قابل تنظیم است.

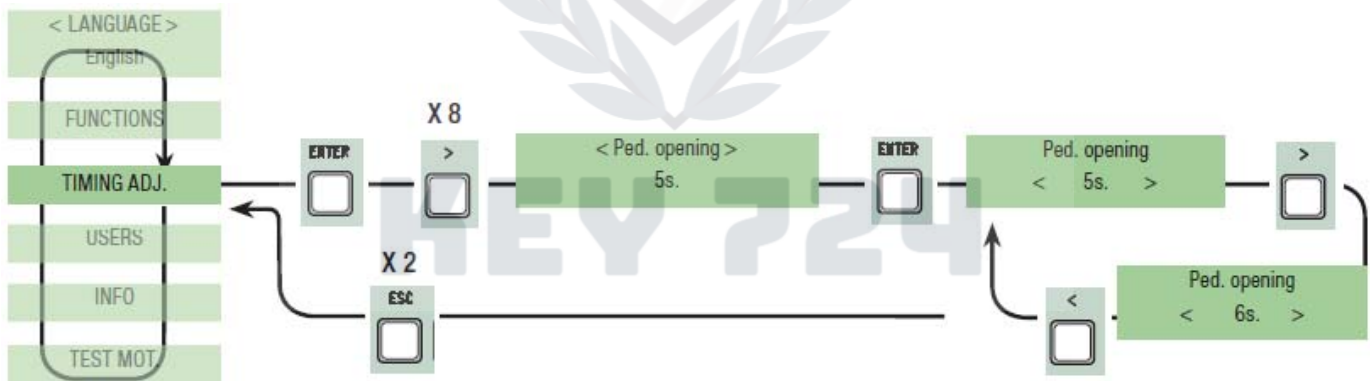

**زمان کند شدن:** سرعت حرکت درب کاهش می‌یابد قبل از رسیدن به نقطه پایان، این زمان بین ۰ تا ۳۰ ثانیه قابل تنظیم است. توجه: این عملکرد در صورتی نمایش داده می‌شود در منو functions، کاهش سرعت انتخاب شده باشد.

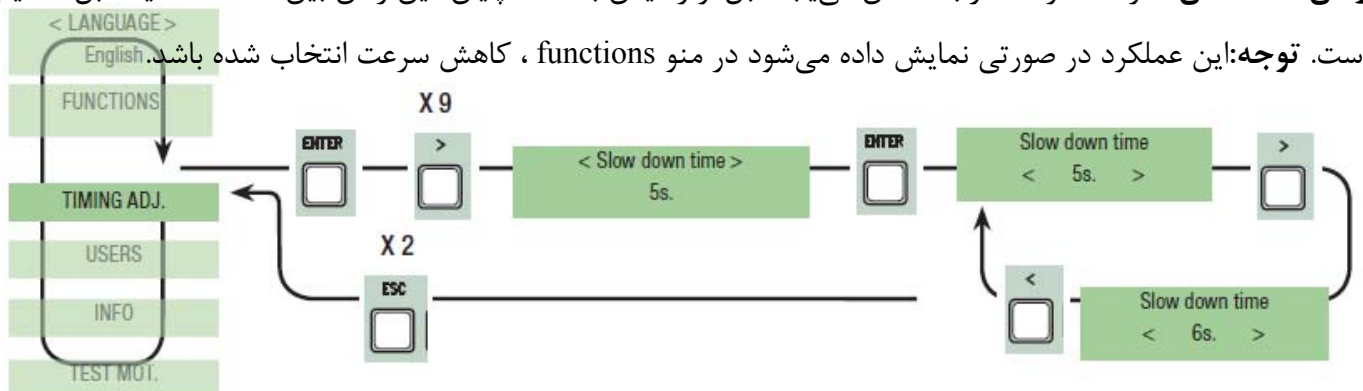

۹- منو کاربران رادیویی

اضافه کردن کاربر: برای اضافه کردن یک کاربر جدید و عملکردهای اختصاصی (ماکزیمم ۲۵۰ کاربر)

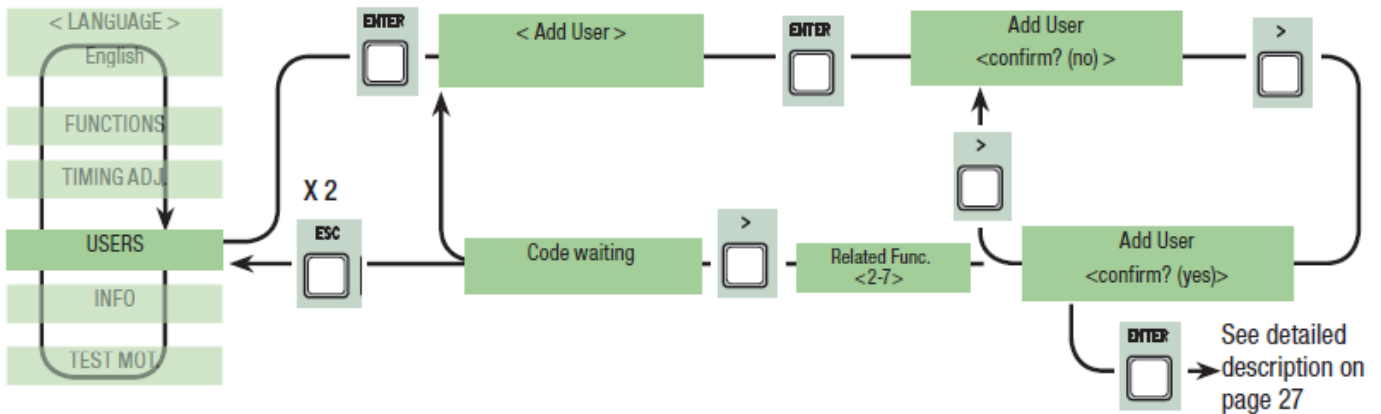

Mod.Name: برای تغییر شماره کاربر یا تغییر نام موجود به نام دیگر

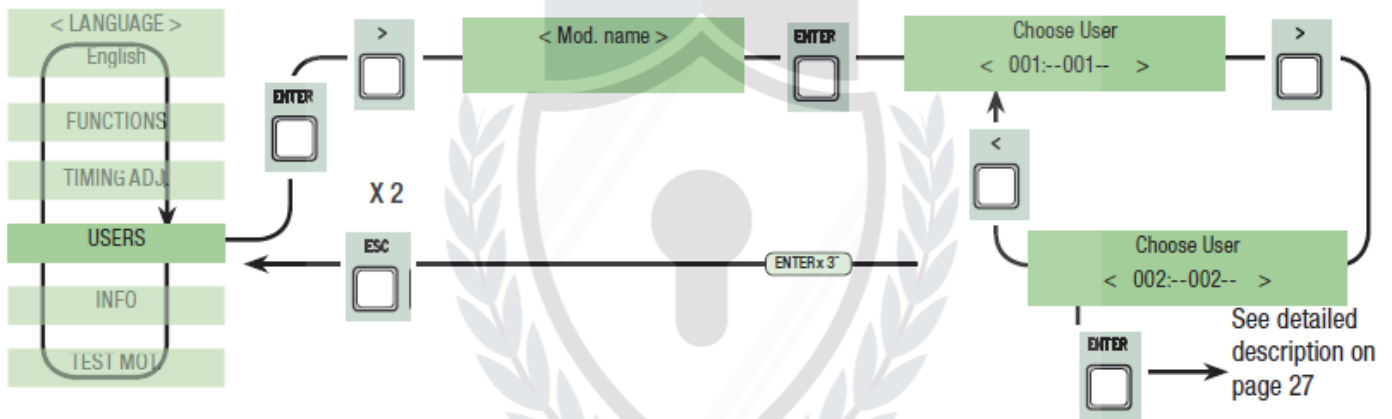

Mod. Code: تغییر کد کاربر فعلی

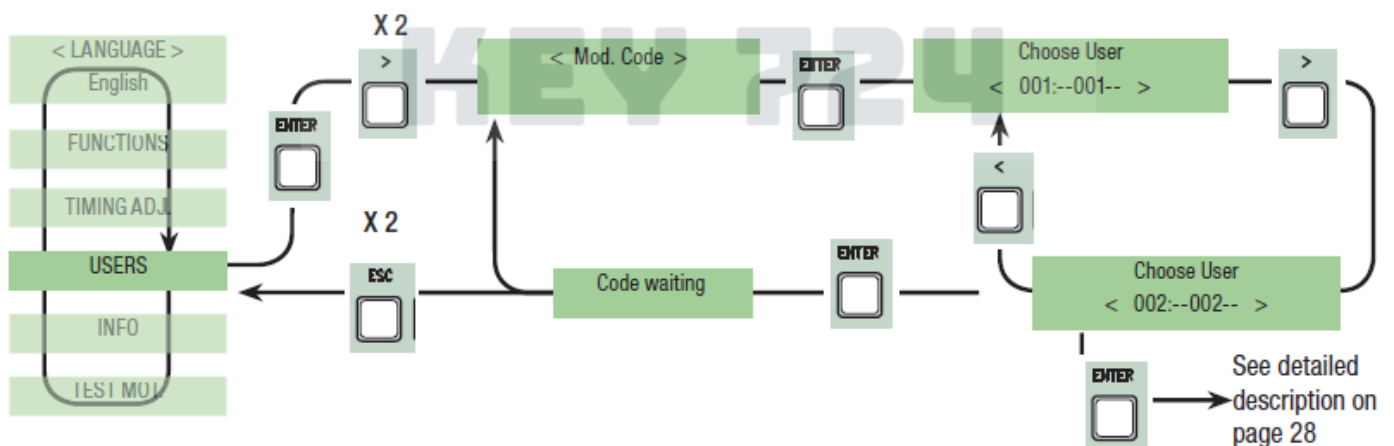



عملکرد مرتبط: برای تغییر عملکردهای اختصاص داده شده به کاربر

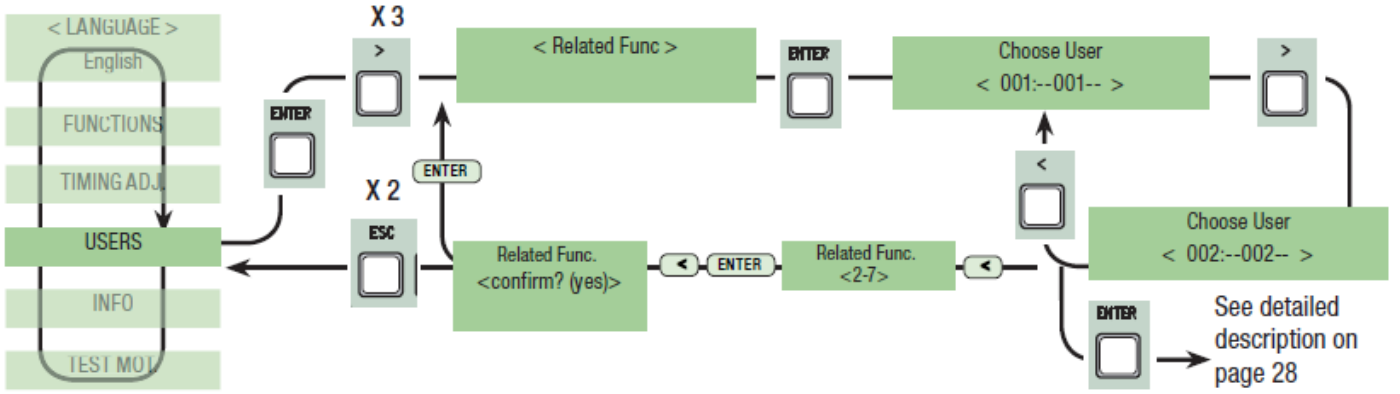

حذف کاربر: برای حذف کاربر موجود. بعد از انتخاب کاربری را که می خواهید حذف شد با کلید Enter تایید نمایید.

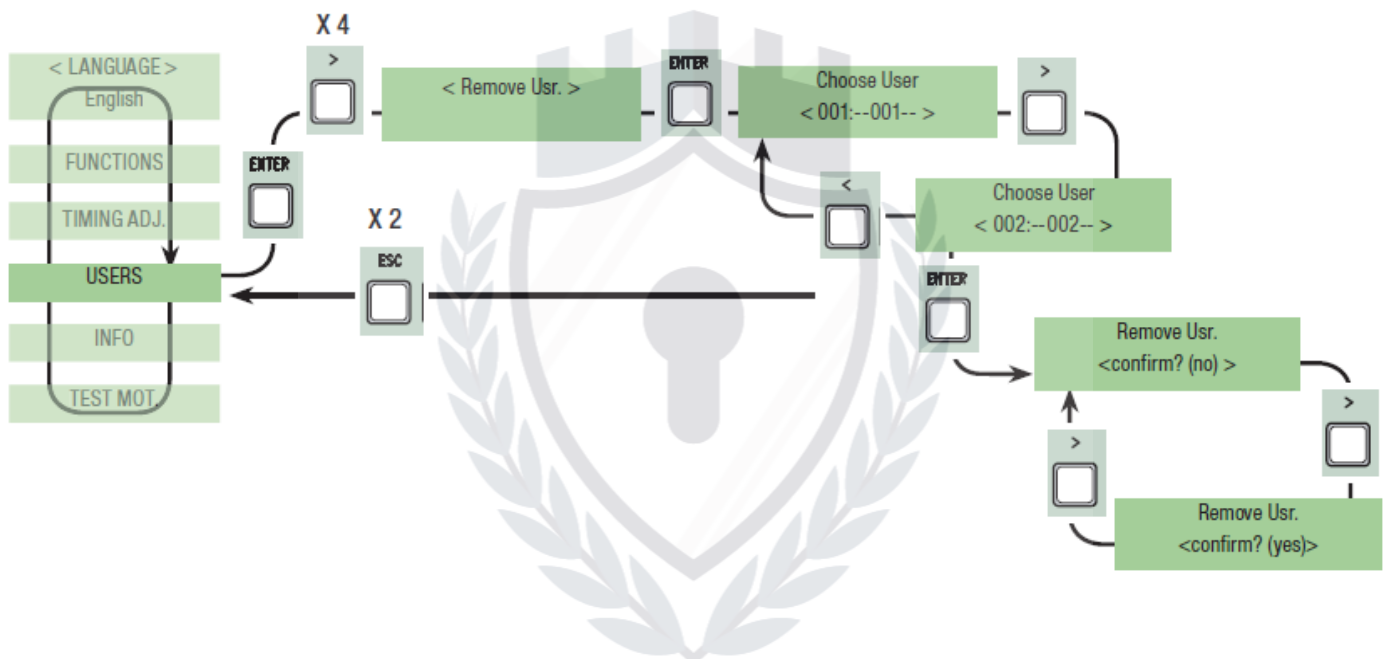

حذف تمام کاربرها: برای حذف تمام کاربرهای ثبت شده. حذف تمام کاربرها را بعد از انتخاب با کلید Enter تایید نمایید.

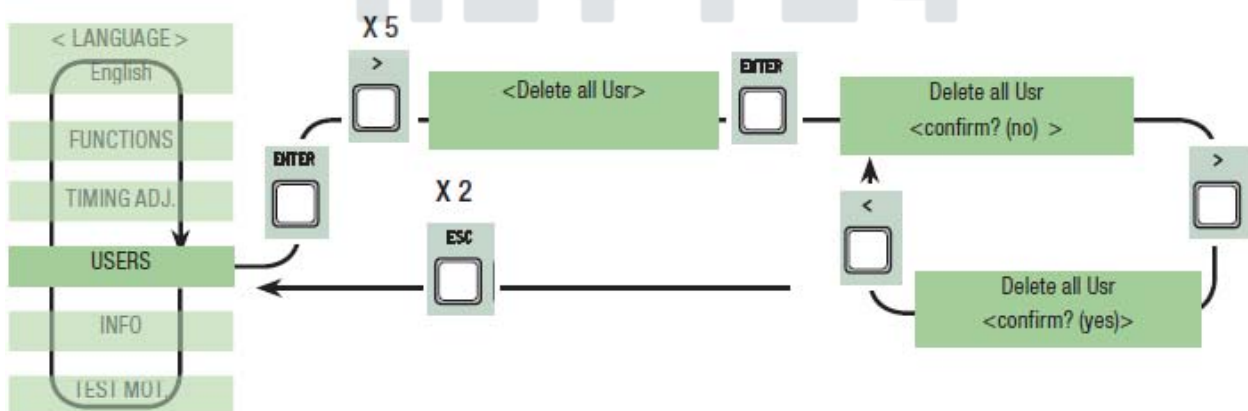

پشتیبان گیری از اطلاعات: برای ذخیره سازی کاربرها در حافظه جانبی. ذخیره کاربران در حافظه جانبی را با زدن کلید Enter تایید نمایید.

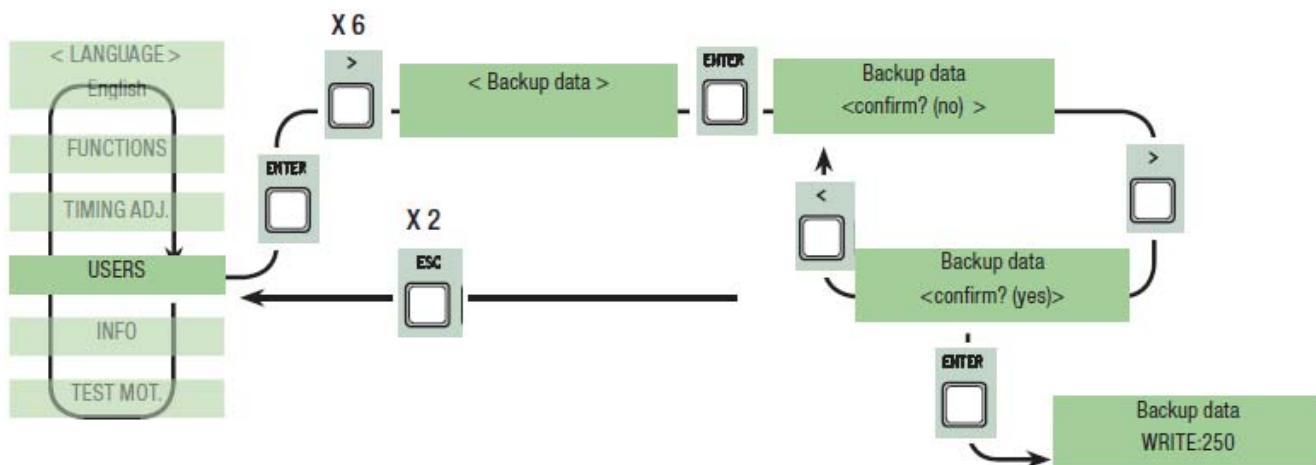

بازگرداندن اطلاعات پشتیبانی شده: برای بازگرداندن اطلاعات ذخیره شده در حافظه جانبی به بورد اصلی. (اگر نسخه بوردهای اصلی یکسان باشد هم کاربرها و هم تنظیمات بازگردانی می شود و اگر یکسان نباشد فقط کاربرها بازگردانده می شود).

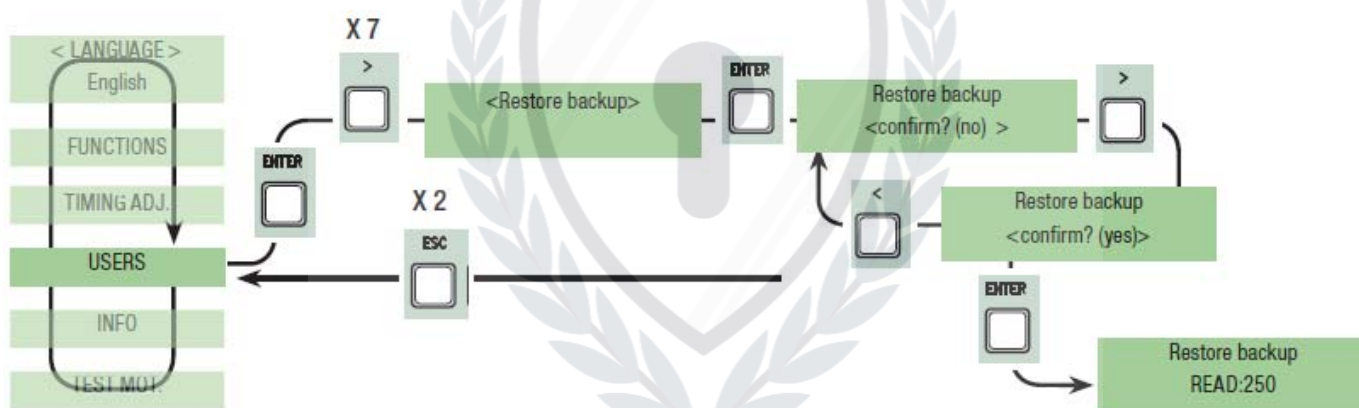

۱۰- منو Info

Version: برای مشاهده نسخه نرم افزار

Number of gate runs: تعداد دفعاتی که درب باز و بسته شده است.

Starting Mssg: برای مشاهده پیغام اولیه، برای تغییر متن با کلید Enter تایید نمایید، کلید Enter را برای حرکت کرسل به سمت جلو و کلید ESC را برای حرکت کرسل به سمت عقب و کلیدهای < > را برای انتخاب حروف و اعداد استفاده نمایید. با فشار دادن کلید Enter برای مدت کوتاهی متن را تایید نمایید.  
Reset system: برای باز گرداندن سیستم به تنظیمات اولیه کارخانه. با کلید Enter آن را تایید نمایید.



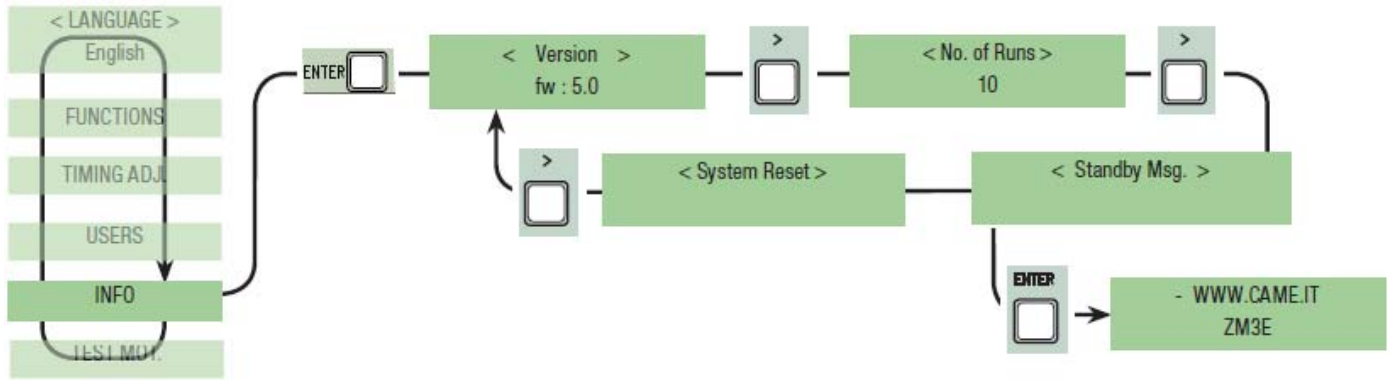

۱۱- منو تست موتور

TEST MOT. تست و بررسی جهت مناسب حرکت موتور

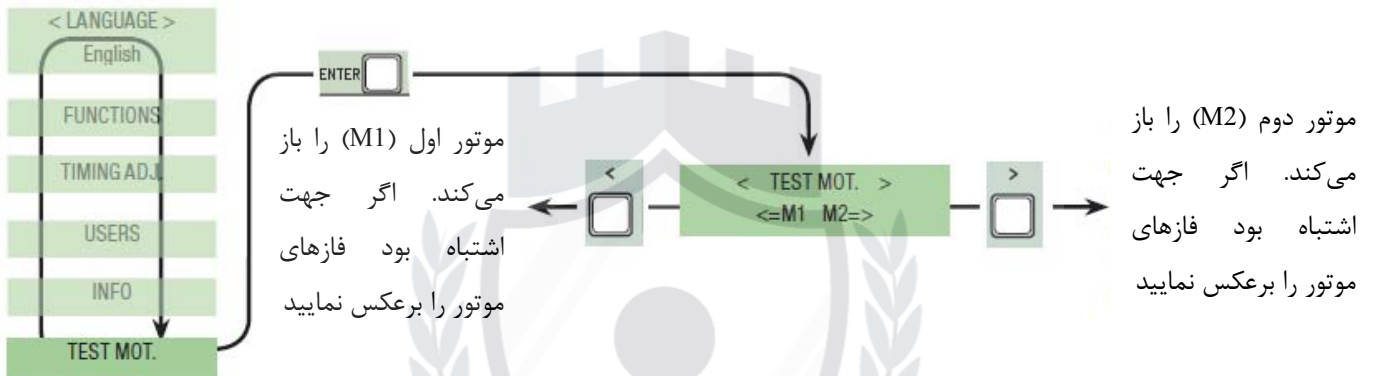

۱۲- کارت های دیکد کننده

برای اضافه، تغییر، حذف و دادن فرمان به کمک فرستنده کارتهای مورد نیاز (R700, AF43S cards) را متصل نمایید.

**اخطار:** برای داشتن عملکرد بهتر، ابتدا ولتاژ خط مورد نظر را قطع نمایید و سپس برق را وصل نمایید. اگر باطری نیز متصل است آن را نیز قطع نمایید و مجدد وصل کنید.

Frequency/MHz	Card	Transmitter
FM 26.994	AF130	TFM
FM 30.900	AF140	TFM
AM 26.994	AF26	TOP
AM 30.900	AF30	TOP
AM 433.92	AF43S	TAM / TOP ATOMO / TWIN
AM 433.92	AF43TW	TWIN
AM 40.684	AF40	TOUCH
AM 868.34	AF868	TOP

## ۱۳- اضافه کردن کاربر

(۱) از منو Users آیتم  
را "Add User"  
انتخاب نمایید و با  
فشار کلید Enter آن  
را تایید نمایید.

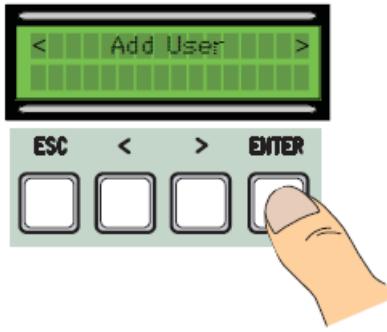

(۲) "confirm (yes)" را  
انتخاب نمایید و با فشار  
کلید Enter آن را تایید  
نمایید.

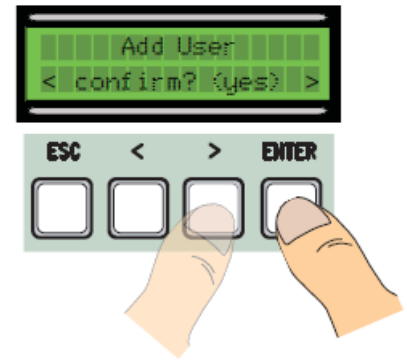

(۳) عملکردی که  
به کاربر اختصاص  
داده شود را انتخاب  
نمایید

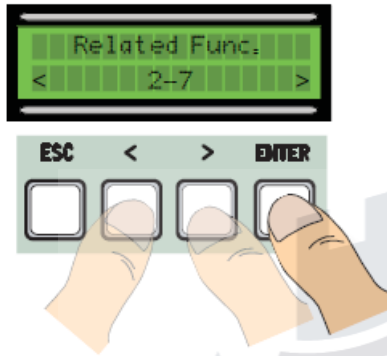

(۴) درخواست وارد  
کردن یک کد می‌شود.  
این کد توسط دکمه  
فرمان ریموت یا  
کشیدن کارت و یا  
کارتخوان ارسال می-  
شود.

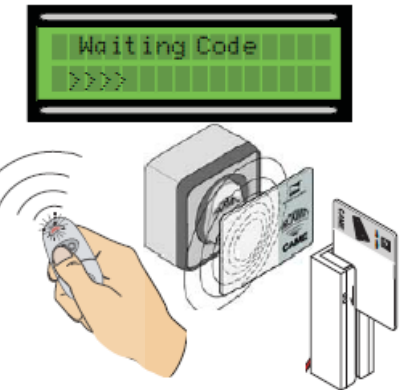

(۵) کد که برای  
اولین بار وارد شده  
باشد، نوع کد را  
وارد شده را نشان  
می‌دهد و به حافظه  
سپرده خواهد شد.

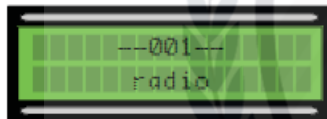

اگر کد قبلا وارد  
شده باشد نمایش  
می‌دهد که "کد"  
وجود دارد"

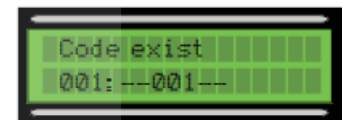

## ۱۴- تغییر نام کاربر

(۱) از منو Users آیتم  
را "Mod. name"  
انتخاب نمایید و با  
فشار کلید Enter آن  
را تایید نمایید.

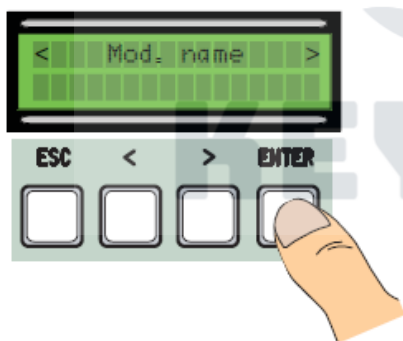

(۲) شماره کاربری که  
می‌خواهید اسم آن  
تغییر کند را انتخاب  
نمایید و با فشار کلید  
Enter آن را تایید  
نمایید.

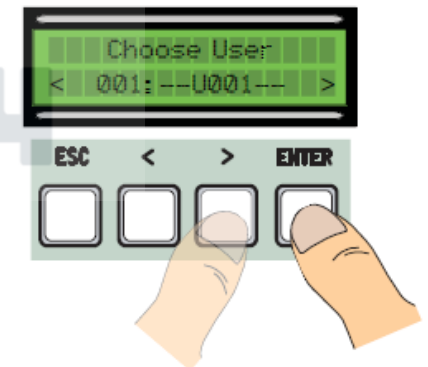

(۳) کلید Enter را برای  
حرکت رو به  
جلو کرسل ، کلید  
ESC برای حرکت رو  
به عقب کرسل و  
کلیدهای < > برای  
انتخاب حروف و اعداد  
می‌باشد.

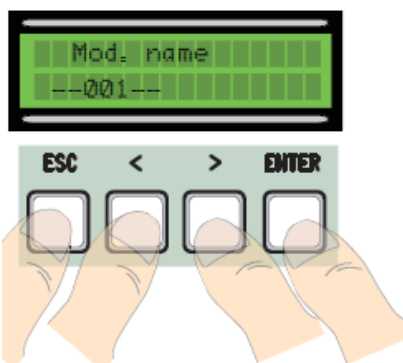

(۴) متن را با فشار دادن  
کلید Enter برای  
مدت چند لحظه تایید  
نمایید.

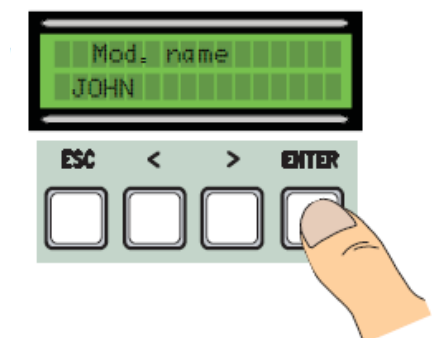

## ۱۵- تغییر کد

۱) از منو Users آیتم را "Mod.Code" انتخاب نمایید و با فشار کلید Enter آن را تایید نمایید.

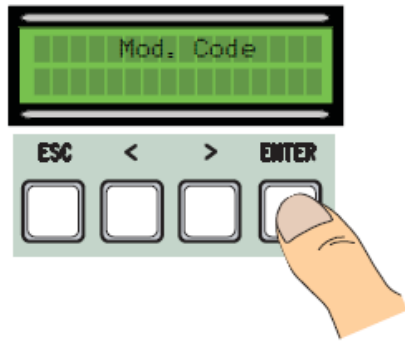

۲) اسم کاربری که می‌خواهید کد آن تغییر کند را انتخاب نمایید و با فشار کلید Enter آن را تایید نمایید.

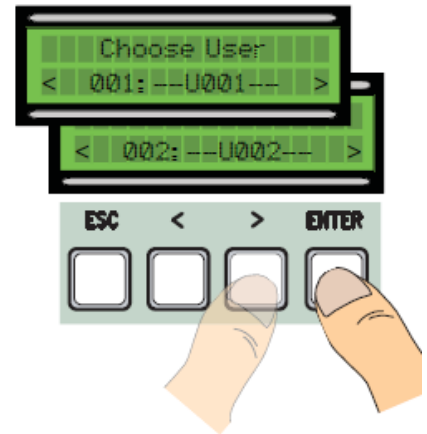

۳) درخواست وارد کردن یک کد می‌شود. این کد توسط دکمه فرمان ریموت یا کشیدن کارت و یا کارتخوان ارسال می‌شود.

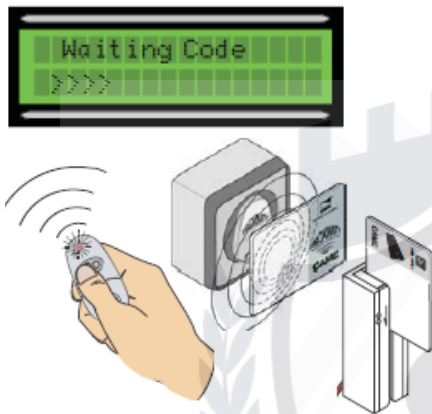

۴) کد برای اولین بار وارد شده باشد، نوع کد را وارد شده را نشان می‌دهد و به حافظه سپرده خواهد شد.

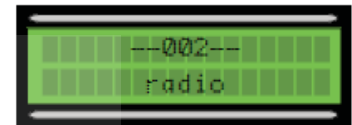

۵) "confirm (yes)" را انتخاب نمایید و با فشار کلید Enter آن را تایید نمایید.

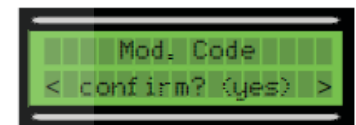

## ۱۶- عملکردهای اختصاص داده شده به کاربر

۱) از منو Users آیتم را "Related Func" انتخاب نمایید و با فشار کلید Enter آن را تایید نمایید.

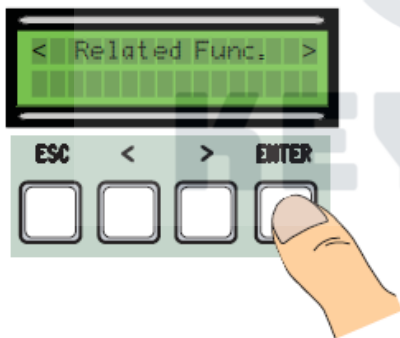

۲) اسم کاربری که می‌خواهید عملکرد دستور آن تغییر کند را انتخاب نمایید و با فشار کلید Enter آن را تایید نمایید.

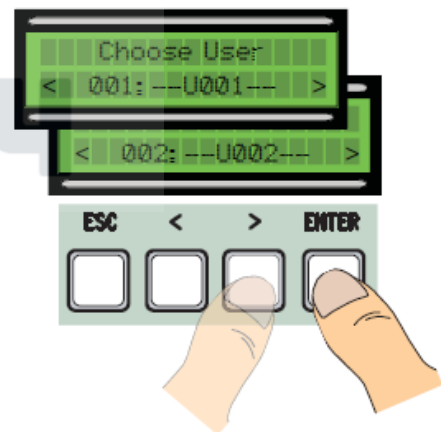

۳) عملکردی که به کاربر می‌خواهید اختصاص دهید را انتخاب نمایید و با فشار کلید Enter آن را تایید نمایید.

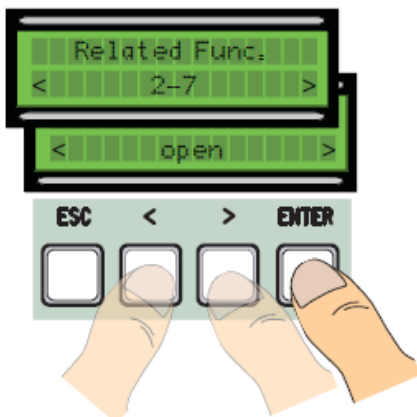

۵) "confirm (yes)" را انتخاب نمایید و با فشار کلید Enter آن را تایید نمایید.

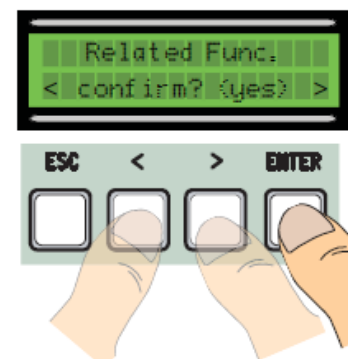

## ۱۷- کالیبره کردن حرکت درب

**توجه:** قبل از کالیبره کردن درب بررسی کنید در منطقه مانور درب مانعی وجود نداشته باشد و جهت حرکت موتور صحیح باشد.

(۱) از منو Encoder آتم را "Set Encoder" انتخاب نمایید و با فشار کلید Enter آن را تایید نمایید.

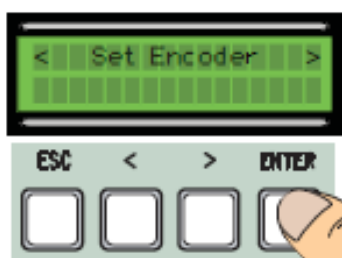

(۲) "confirm (yes)" را انتخاب نمایید و با فشار کلید Enter آن را تایید نمایید.

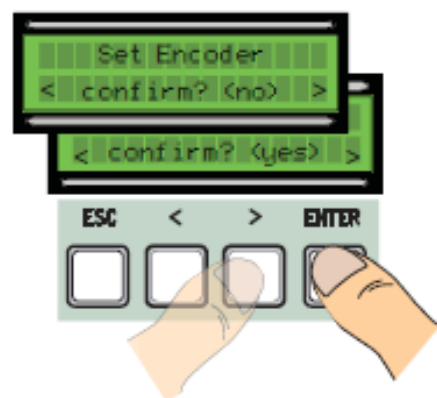

(۳) لنگه اول درب که به موتور اول متصل است در جهت بسته شدن حرکت می‌کند تا کاملاً بسته شود

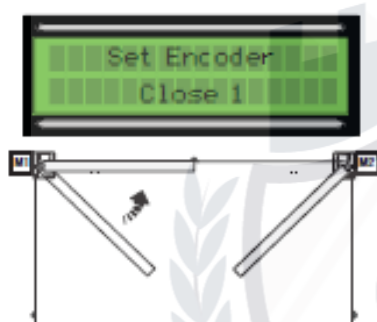

(۴) سپس لنگه دوم درب که به موتور دوم متصل است در جهت بسته شدن حرکت می‌کند تا کاملاً بسته شود

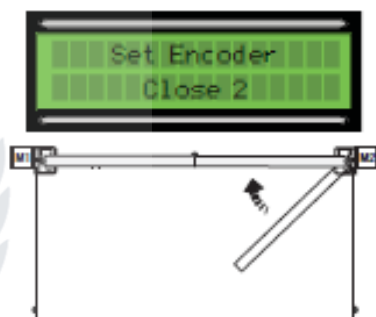

(۵) سپس لنگه دوم درب که به موتور دوم متصل است در جهت باز شدن حرکت می‌کند تا کاملاً باز شود

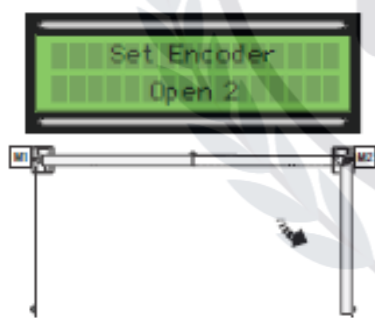

(۶) بعد از آن لنگه اول درب که به موتور اول متصل است در جهت باز شدن حرکت می‌کند تا کاملاً باز شود



(۷) وقتی این فرآیند تکمیل شد، برای چند ثانیه نمایش داده خواهد شد "Set Encoder ok"

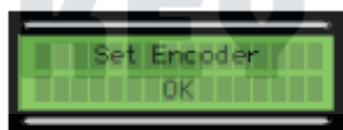

## ۱۸- پیغام‌های خطا

"Encoder Error": اتصال نامناسب و یا عملکرد دستگاه احتمالاً حتیگشتاور موتور را بررسی نمایید.

"error!1 or Error!2 during adjustment": اتصالات اینکدر و درست کار کردن آن را بررسی نمایید.

"safety d. test ERROR": اتصالات دستگاه‌های ایمنی را بررسی نمایید.

"end stop ERROR": اتصالات نقطه پایان و درست کار کردن آن را بررسی نمایید.

"cycle time ERROR": تنظیمات زمان را بررسی نمایید که آیا زمان لازم برای تکمیل کردن فرآیند تعیین شده است.

" Safety STOP, C1, C3, C4": عملکرد صحیح اتصالات و ویژگی های دستگاه را بررسی نمایید.

