

**CAME** 



راهنمای نصب سریع موتور زیر سقفی  
**مدل VER**

FA01358-EN

CE



EAC



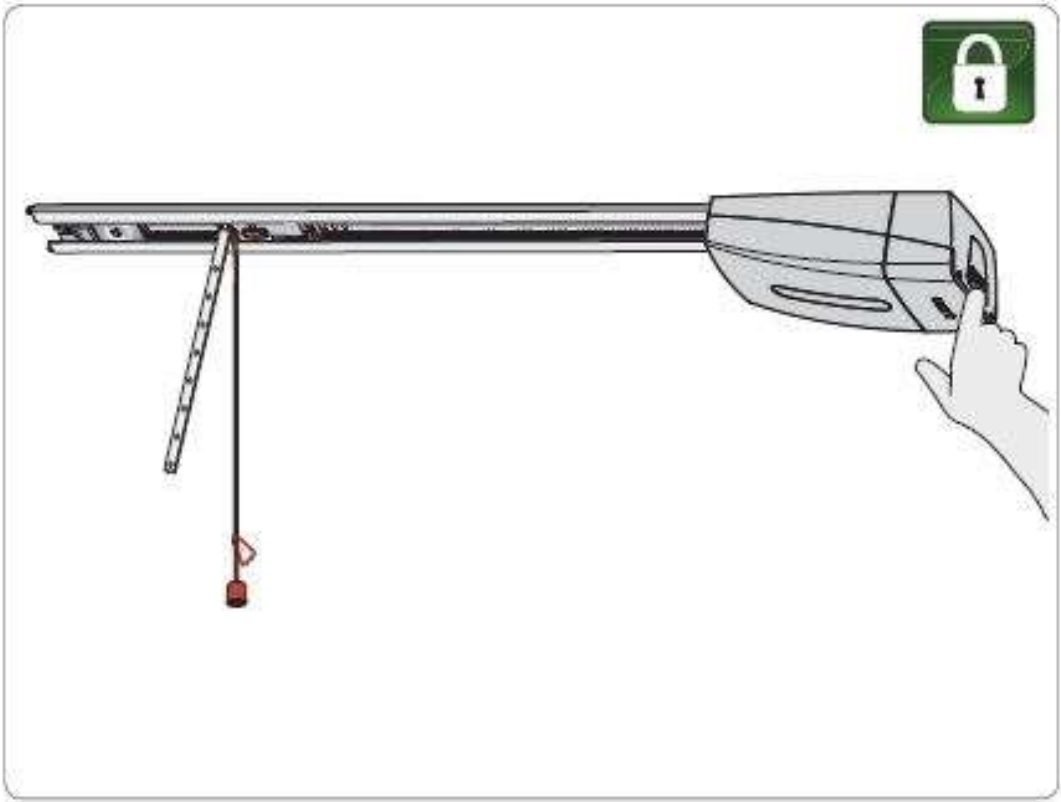
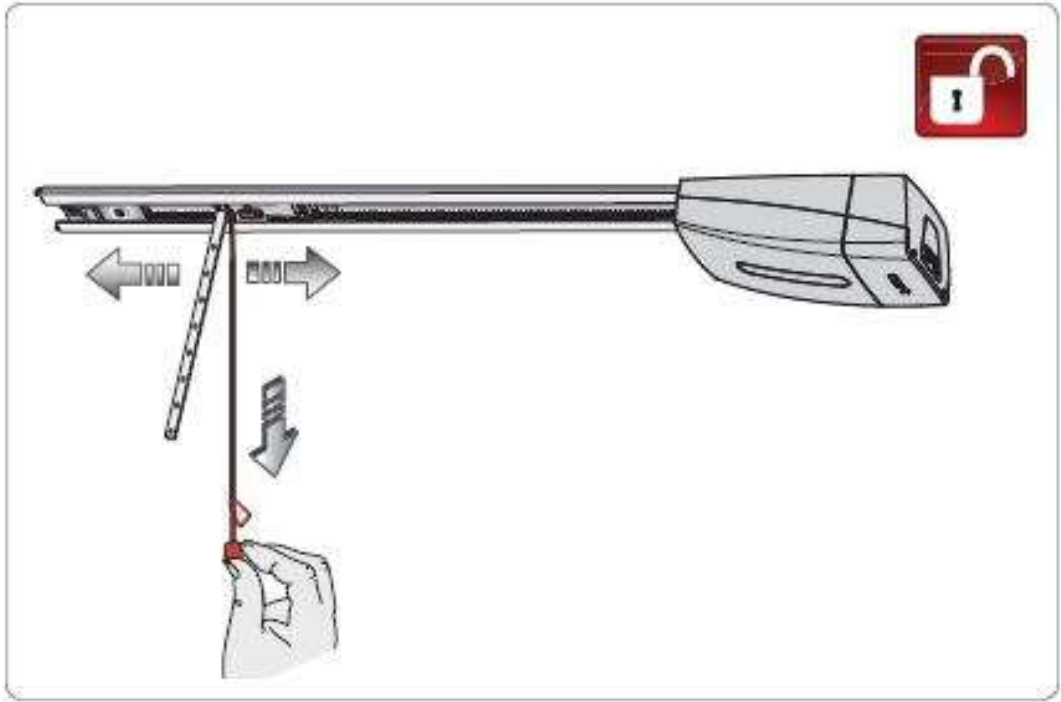

## پیشگفتار مهم:

- توضیحات ذیل جهت سهولت کار تکنسین های محترم نصب و صرفا جهت راه اندازی سریع به صورت اختصار برای استفاده شما عزیزان گردآوری شده است.
- تکسین های محترم، جهت اطلاع از مشخصات فنی بیشتر، سیم بندی و نصب ادوات اضافی دیگر به دفترچه راهنمای اصلی مراجعه فرمایید.
- گروه پارس ایمن نمایندگی رسمی CAME ایتالیا، به منظور ارتقای سطح کیفی خدمات و انجام نصب اصولی و صحیح و آشنایی کامل شما همکاران محترم با محصولات، پذیرای شما عزیزان در کلاس های آموزشی به صورت حضوری و آنلاین با تعیین وقت قبلی خواهد بود.
- لازم به ذکر است، نصب توسط افراد غیرمتخصص، نصب ناصحیح و غیر معقول و همچنین صدمات احتمالی در حین انجام نصب در تعهدات شرکت CAME نمی باشد.
- جهت اطلاع از طریقه نصب فیزیکی، به اشکال ترسیم شده به دفترچه راهنمای اصلی مراجعه فرمایید.
- پیشنهاد می شود قبل از اتصال فتوسل و یا کیت ریموت غیرفابریک راه اندازی را به صورت کامل انجام دهید.

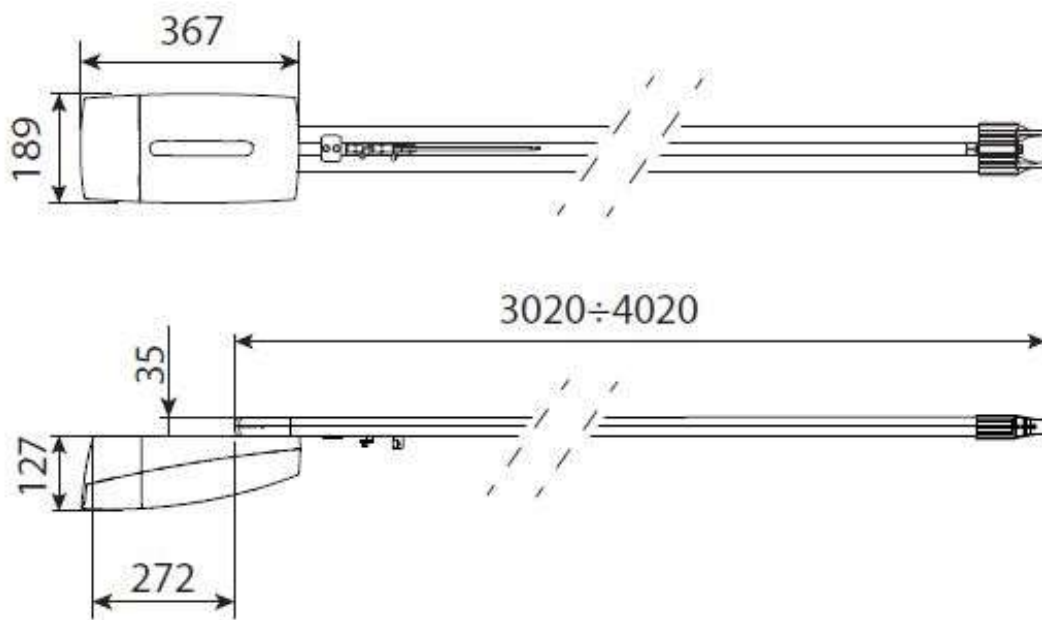

## نکات مهم ایمنی جهت تکنسین های نصب

- تکنسین های محترم شرایط عمومی و نکات ایمنی را می توانند در صفحه ۳ از دفترچه راهنمای اصلی مطالعه کنند.
- توجه داشته باشید نصب نادرست می تواند صدمات زیادی را به تکنسین ها و همچنین دستگاه وارد آورد.
- رعایت تمامی نکات ایمنی کار لازم الاجرا می باشد.

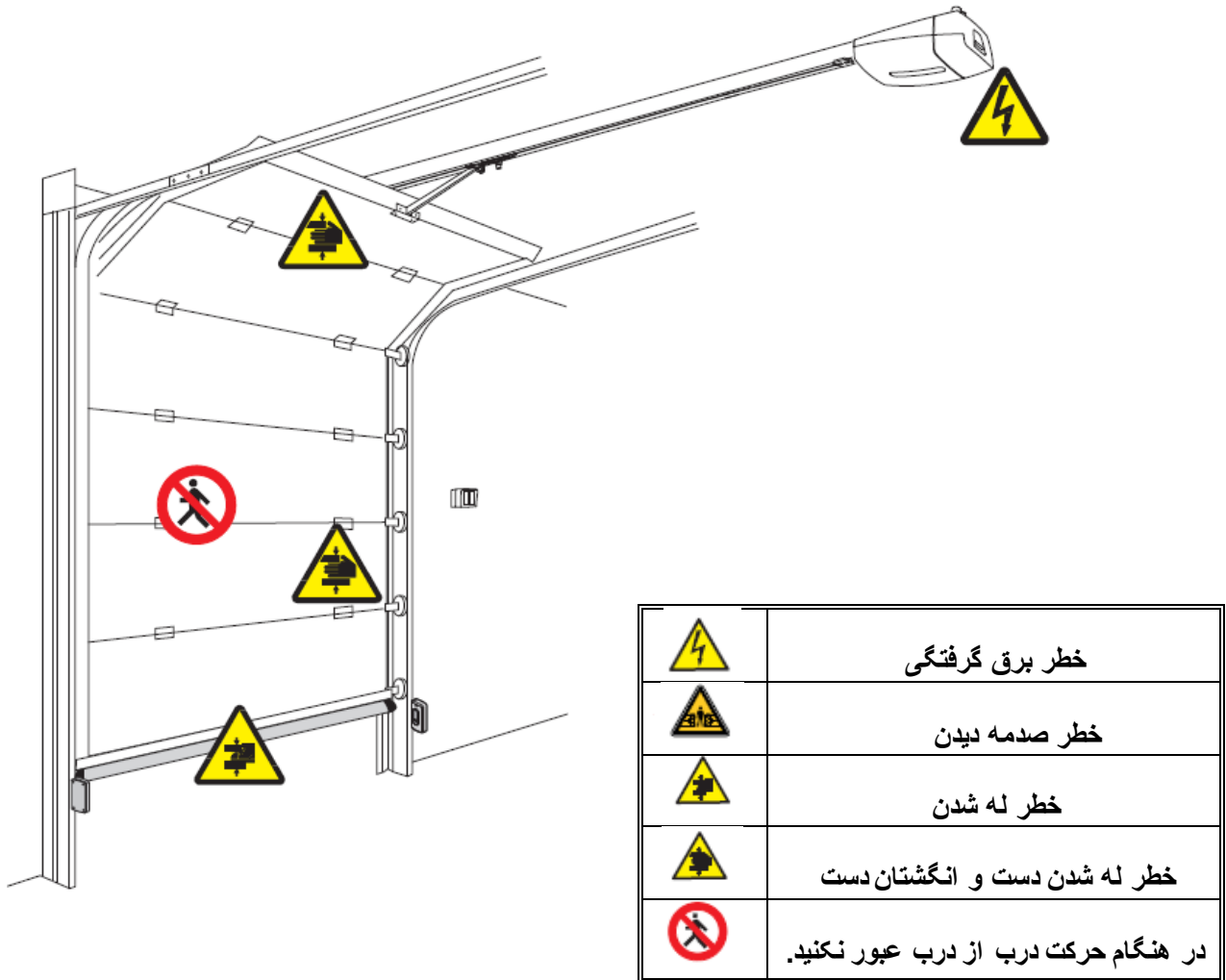

## راه اندازی سریع VER (سری جدید)

توضیحات ذیل صرفاً جهت راه اندازی سریع و مختصر می باشد، لذا جهت اطلاع از تمامی مشخصات و اتصال ترمینال ها و همچنین طریقه نصب و راه اندازی به دفترچه اصلی مراجعه گردد.

پیشنهاد می شود قبل از اتصال مرکز فرمان به ادوات ایمنی و یا فلاشر و ادوات متفرقه، راه اندازی سیستم را تکمیل کنید.

### اتصال سیم ها به ترمینال:

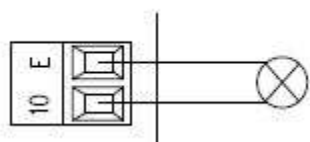

اتصال به فلاشر Ac 24V



24Ac 10: اتصال به ولتاژ فتوسل یا ادوات مورد نیاز (۱۰ مثبت - ۲ منفی)

24V AC 2: جهت اتصال ولتاژ ۲ رله های غیر فابریک از این ترمینال استفاده کنید.



اتصال به سیم آنتن



مغزی سیم

1 و 2: (نرمال بسته N.C)، برای اتصال "پوش با تن" اضطراری، در صورتی که استفاده نشود، میتوانید جامپر کنید.

2 و 7: (نرمال باز N.O)، اتصال به دکمه فرمان (فرمان لحظه ای)

\*برای اتصال به ۲ رله های غیر فابریک از این ترمینال استفاده کنید.

2 و CX: اتصال مدار فتوسل (N.C)

### دکمه های فرمان بر روی دستگاه

ESC: خارج شدن از منو / حذف کردن تغییرات منو / فرمان توقف در حال کارکرد موتور

ENTER: دسترسی به منو ها / تایید و ثبت مقادیر منو

<>: حرکت در منو ها / افزایش و کاهش مقدار منو

<: فرمان بسته شدن

>: فرمان باز شدن

## دسترسی به منو ها:

وارد شدن به منو: دکمه Enter را بزنید و برای یک ثانیه نگه دارید. (وارد منو خواهید شد)

خارج شدن از منو: برای خارج شده از منو دکمه ESC را ۲۰ ثانیه نگه دارید.

**توجه:** وقتی در حالت منو ها هستید، دستگاه کار نمی کند.

## عملکرد منو ها:

برنامه ریزی دستگاه را با تنظیم عملکرد منو F1 و انجام عملیات کالیبراسیون A3 شروع کنید.

عملیات کالیبراسیون: به معنی مشخص کردن مسیر حرکت درب و تنظیم مقدار نیروی کششی مورد نیاز موتور می باشد.

**نکته:** فقط در زمانی که موتور کار نمی کند و یا متوقف شده است، وارد منو شوید و تنظیمات و تغییرات را انجام دهید.

منو	ترمینال	توضیحات
F1	1 - 2	در صورتی که از دکمه ایمنی اضطراری استفاده نمی کنید، منو را در حالت غیر فعال قرار دهید. ON = فعال OFF = غیر فعال
F2	2 - CX	برای اتصال فتوسل به دستگاه در حالت C1 قرار دهید، در غیر این صورت در حالت غیر فعال قرار دهید. C1 = اتصال فتوسل OFF = غیر فعال
F3	2 _ CY	برای اتصال فتوسل اضافی و یا ادوات ایمنی دیگر، اگر از این ترمینال استفاده نمی کنید، در حالت غیر فعال قرار دهید. C1 = اتصال فتوسل اضافی OFF = غیر فعال
F5	تست فتوسل	بعد از هر بار فرمان باز و یا بسته شدن دستگاه، عملکرد فتوسل ها را چک کنید. OFF = غیر فعال 1 = CX 2 = CY 4 = CX+CY
F7	عملکرد ترمینال 7 و 2	حالت عملکرد ترمینال 2-7 با این منو تغییر می کند. اگر از ریموت غیرفابریک استفاده می کنید، این منو را در حالت 1 قرار دهید. 0 = باز و بسته 1 = باز / توقف / بسته / توقف 2 = فقط باز شدن 3 = فقط بسته شدن

<p>در حالتی که موتور متوقف است (چه در حالت باز یا حالت بسته) اگر مانعی در جلوی فتوسل باشد، دستگاه فرمان نمی گیرد.</p> <p>فعال = ON OFF = فعال</p>	<p>تشخیص مانع</p>	<p>F9</p>
<p>برای اتصال فلاشر های معمولی این منو را در حالت 0 قرار دهید.</p> <p>0 = فلاشر 1 = ثابت روشن می ماند(برای اتصال چراغ هشدار) 2 = ثابت روشن می ماند با زمان قابل تنظیم (F25)</p>	<p>نوع فلاشر</p>	<p>F18</p>
<p>زمان بسته شدن اتوماتیک درب از ۱ تا ۱۸۰ ثانیه قابل تنظیم است.</p> <p>OFF = غیرفعال 1 = ۱ ثانیه 180 = ۱۸۰ ثانیه</p>	<p>بسته شدن اتوماتیک</p>	<p>F19</p>
<p>تنظیم زمان بسته شدن اتوماتیک درب بعد از فرمان نیمه باز شو از ۱ ثانیه تا ۱۸۰ ثانیه قابل تنظیم است.</p> <p>OFF = غیرفعال 1 = ۱ ثانیه 180 = ۱۸۰ ثانیه</p> <p>*F19 نباید فعال باشد.</p>	<p>بسته شدن اتوماتیک (بعد از فرمان نیمه باز شو)</p>	<p>F20</p>
<p>فلاشر قبل از حرکت درب شروع به فلاش زدن می کند. شما می توانید این زمان را تنظیم کنید. (مثلا ۱۰ ثانیه قبل از حرکت درب شروع به فلاش زدن میکند)</p> <p>OFF = غیرفعال 1 = ۱ ثانیه 10 = ۱۰ ثانیه</p>	<p>پیش فلاشر</p>	<p>F21</p>
<p>زمان روشن ماندن چراغ روی موتور با این منو قابل تنظیم می باشد.</p> <p>60 = ۶۰ ثانیه 180 = ۱۸۰ ثانیه</p>	<p>زمان روشن ماندن چراغ روشنایی روی موتور</p>	<p>F25</p>
<p>مقدار نیمه باز شو، بر حسب درصد کل باز شو قابل تنظیم می باشد.</p> <p>5 = ۵ درصد کل باز شو 40 = ۴۰ درصد کل باز شو 80 = ۸۰ درصد کل باز شو</p>	<p>تنظیم مقدار نیمه باز شو</p>	<p>F36</p>
<p>پس از تعداد عملکرد، دستگاه درخواست بازیابی و یا سرویس دوره ای می دهد. (مثلا، پس از ۱۰,۰۰۰ بار باز و بسته شدن، سیستم درخواست بازیابی می دهد و این تعداد با این منو قابل تنظیم می باشد.)</p>	<p>درخواست سرویس دوره ای و بازیابی دستگاه</p>	<p>F58</p>
<p>در صورتی که این منو فعال باشد، ولتاژ ترمینال 2-10 برقرار نمی شود.</p> <p>OFF = غیر فعال ON = فعال</p>	<p>حالت Sleep</p>	<p>F60</p>
<p>با فعال بودن این منو، با هر بار فشار دادن منوهای برنامه ریزی، بیزر صدا خواهد داد و همچنین در حالت اتوماتیک کلوز، در زمانی که درب شروع به بستن می کند، سیگنال صوتی ایجاد می شود.</p>	<p>صدای سیگنال کلیدها</p>	<p>F80</p>

تعداد ۲۵۰ عدد ریموت و یا کاربر قابل فعال سازی خواهد بود. برای فعال سازی ریموت فابریک از زیر منو ..... استفاده کنید. حالت عملکرد ریموت ها به شرح ذیل می باشد: 1 = فرمان باز و بسته 2 = باز - توقف - بسته - توقف 3 = فقط باز شدن 4 = فقط بستن	فعال سازی ریموت فابریک	U1
با این منو می توانید ریموت مورد نظر را غیر فعال کنید.	پاک کردن یک ریموت مشخص	U2
تمام ریموت های فعال شده با این منو غیرفعال خواهد شد.	پاک کردن تمام ریموت ها	U3
راه اندازی درب و تعیین مسیر حرکت درب (به توضیحات کالیبراسیون درب مراجعه شود).	تعیین مسیر حرکت درب کالیبراسیون	A3
با فعال کردن این منو، تمام تنظیمات دستگاه به حالت اولیه (کارخانه) باز خواهد گشت.	بازگشت به تنظیمات کارخانه و اولیه	A4
برای مشاهده تعداد عملکرد موتور 1 = ۱۰۰ بار      010 = ۱۰۰۰ بار      100 = ۱۰,۰۰۰ بار CS1 = درخواست سرویس	شمارش تعداد عملکرد درب	A5
مشاهده ورژن نرم افزار سیستم	Version	H1

## فعال سازی ریموت:

**توجه:** برق ورودی را قطع کنید. مدار رسیور را به درستی در محل خود نصب کنید و سپس برق را وصل کنید.

❖ **طریقه فعال سازی ریموت**

- وارد منو U1 شده و اینتر را بزنید.
- حالت عملکرد مورد نظر خود را انتخاب کنید (معمولا حالت ۲)
- سپس دکمه اینتر را بزنید و حالت تایید می شود.
- در این لحظه عدد ریموت (کاربر) برای فعال سازی روی نمایشگر ظاهر می شود و چشمک خواهد زد.
- در این وضعیت دکمه دلخواه ریموت را فشار دهید، عدد روی نمایشگر ثابت می شود و کد ریموت تعریف می گردد.



❖ پاک کردن ریموت مورد نظر:

- منوی U2 را انتخاب کنید و اینتر را بزنید.
- عدد ریموت مورد نظر را انتخاب کنید (به طور مثال ریموت شماره ۲۲ (کاربر)) و سپس اینتر را بزنید.
- علامت CLR روی نمایشگر ظاهر شده و ریموت مورد نظر شما غیر فعال شده است.

**توجه:** در صورتی که عدد ریموت مورد نظر خود را نمی دانید در مرحله اول پس از زدن دکمه اینتر، دکمه مورد نظر ریموت خود را بزنید، در این حالت عدد ریموت (کاربر) بر روی نمایشگر ظاهر خواهد شد و سپس دکمه اینتر را برای پاک کردن آن ریموت بزنید.

## کالیبراسیون

(تعیین مسیر حرکت موتور و تنظیمات اتوماتیک نیروی موتور)

**توجه:** مسیر حرکت درب را چک کنید و مطمئن شوید مانعی در مسیر حرکت درب نباشد. لازم به ذکر است در زمان انجام پروسه، فتوسل ها کار نمی کنند.

- منوی A3 را انتخاب کنید و اینتر را بزنید.
- دکمه < را بزنید و نگه دارید، درب حرکت می کند و باز می شود تا به لیمیت سویچ باز شو برسد و متوقف شود. در این حالت، دکمه را رها کنید و سپس دکمه Enter را جهت تایید بزنید.
- دکمه < را بزنید و نگه دارید، درب شروع به بسته شدن می کند. زمانی که درب کامل بسته شود (به لیمیت سویچ رسید) دکمه را رها کنید و دکمه Enter را بزنید.

توضیحات: انجام این پروسه برای یادگیری ابتدا و انتهای مسیر حرکت درب و تنظیم میزان نیروی مورد نیاز موتور می باشد.

## عملکرد انکودر

عملکرد انکودر به این صورت است که اگر درب در حین باز شو به مانعی برخورد کند، درب مجدد بر می گردد و بسته می شود و همچنین در حین بستن اگر به مانعی برخورد کند، حرکت معکوس انجام می دهد و باز می شود.

اگر ۳ مرتبه مانع توسط انکودر حس شود، درب در حالت باز باقی می ماند و منتظر فرمان مجدد از طریق ریموت خواهد ماند.

## پیغام های خطا

E2	خطا در کالیبراسیون	E9	مانع در حین بسته شدن
E3	خطا در انکودر	E10	مانع در حین باز شدن
E4	خطا در تست سرویس	E11	تشخیص بیش از ۳ مرتبه مانع در مسیر حرکت
E7	خطا در زمان عملکرد	-	-